

GUIDE DE MISE EN SERVICE DES COMPRESSEURS ZÉPHYR - NVPM



*Sous condition du respect du plan de maintenance



REMERCIEMENTS

Toute l'équipe des compresseurs Éole France vous félicite pour votre choix. Nos services apportent une priorité absolue à la satisfaction de nos clients et nous avons apporté un soin particulier à l'étude, la conception et la réalisation de votre compresseur.

LÉGENDE PICTOGRAMMES



Important



Danger
d'électrocution



Danger



Port de gants obligatoire



Risques de brûlures



Port de lunettes de protection
obligatoire

SOMMAIRE

1. Réception de votre compresseur	3
2. Environnement de compresseur	3
3. Alimentation électrique du matériel	4
4. Installation pneumatique	5
5. Mise en service	8
6. Entretien / Maintenance	9
7. Caractéristiques techniques	13
8. Dépannage	14
9. Garantie	15
10. Schémas électriques NVPM10	16
11. Schémas électriques NVPM15	17
12. Schémas électriques NVPM20	18
13. Schémas électriques NVPM30	19
14. Schémas électriques NVPM50	20
14. Schémas électriques NVPM-2.0	21
15. Vues éclatées - Liste des pièces NVPM10	22
16. Vues éclatées - Liste des pièces NVPM15	29
17. Vues éclatées - Liste des pièces NVPM20	36
18. Vues éclatées - Liste des pièces NVPM30	43
19. Vues éclatées - Liste des pièces NVPM50	50

1. RÉCEPTION DE VOTRE COMPRESSEUR

Nous apportons tous nos soins à la préparation des colis avant expéditions, en cas de doute ou de colis endommagés n'hésitez pas à indiquer des réserves claires sur la feuille d'attachement du transporteur. C'est le seul moyen d'avoir un recours en cas de problème ultérieur.

Votre compresseur est livré avec l'ensemble des documents obligatoires (en anglais) : Certification CE, documents soupapes de sécurité, conformité du réservoir interne et des réservoirs de stockage.

Ces documents sont à conserver par l'utilisateur pendant toute la durée de vie du compresseur, ils seront notamment nécessaires au bout de 10 ans pour le passage à l'épreuve du réservoir d'huile interne à la machine.

2. ENVIRONNEMENT DU COMPRESSEUR

Une règle simple : les compresseurs ÉOLE sont des compresseurs industriels qui seront impérativement protégés des intempéries, ils seront installés dans des locaux hors gel et suffisamment ventilés.



La plage de **température standard de fonctionnement est de +5°C à + 40°C**

Pour maintenir ces températures, un chauffage et une ventilation mécanique pilotés par un thermostat d'ambiance peut s'avérer nécessaire.

Pour protéger le compresseur, l'utilisateur doit prendre les mesures qui s'imposent : la machine ne doit pas aspirer des poussières, pollen ou certains gaz dangereux.

Le local sera équipé d'un éclairage suffisamment puissant pour faciliter les contrôles du compresseur, affiner les réglages et permettre les opérations de maintenance dans de bonnes conditions.

Pour accéder à l'ensemble des composants de la centrale, il est important de laisser une surface libre tout autour du compresseur (minimum 500 mm).

Toutes ces conditions réunies, ainsi qu'un environnement privilégié allongeront la durée de vie de votre compresseur et diminueront les frais d'exploitations.

3. ALIMENTATION ÉLECTRIQUE DU MATÉRIEL



A réaliser uniquement par du personnel habilité !

Les compresseurs Éole France sont alimentés, sauf demande particulière, en 400 Volts Triphasé + Terre fréquence 50 Hz .

La sélection des protections électriques ainsi que la taille du câble d'alimentation dépendent de la puissance installée et du type de démarrage du compresseur (avec ou sans variateur). Vous reporter au tableau suivant :

(Disjoncteur 3 Pôles +Terre, câble RO2V)

	Compresseur	NVPM 10	NVPM 15	NVPM 20	NVPM 30	NVPM 50	NVPM 75
	Puissance (kW)	7,5	11	15	22	37	55
Démarrage Variateur de vitesse	Protection : Courbe C 3P* (A)	20	32	40	63	100	125
	Câble RO2V (mm ²)	4	6	6	10	16	35



Assurez-vous d'avoir coupé l'alimentation générale de la ligne du compresseur avant toute opération de câblage !

Raccorder les 3 Phases sur L1 L2 L3 et la Terre sur la borne réservée.

En cas d'erreur de câblage (inversion de 2 phases) les compresseurs ÉOLE sont équipés d'un dispositif automatique interdisant le démarrage du compresseur. Une alarme indiquera qu'il est nécessaire d'inverser deux phases pour obtenir le bon sens de rotation du moteur.

Ne pas démarrer le compresseur s'il n'est pas raccordé à son réseau d'air, une pression minimum de fonctionnement est nécessaire pour une bonne lubrification du bloc de compression.



Les disjoncteurs utilisés seront des Triphasés courbes C. Un sectionneur de proximité cadenassable est à installer près du compresseur. (Isolation totale de la machine lors des interventions techniques).

4. INSTALLATION PNEUMATIQUE



Utiliser uniquement des produits compatibles avec les pressions réelles de refoulement du compresseur. A la sortie du compresseur, monter le tube de raccordement (fourni avec la machine) en utilisant du téflon pour l'étanchéité, installer ensuite une machette souple (flexible) pour éviter de transmettre des vibrations. La tuyauterie sera de type acier galvanisé, aluminium, inox ou plastique, mais uniquement et obligatoirement destinée à un usage pour l'air comprimé.



Le diamètre des tuyauteries de raccordement ne doit pas être inférieur au diamètre de sortie du compresseur.

Un réservoir est nécessaire sur l'ensemble de nos installations. Additionné au volume du réseau il augmentera la capacité de stockage, permettant ainsi au compresseur d'avoir une meilleure régulation en limitant également les consommations énergétiques.

Volumes minimum conseillés : 270 L



Le réservoir de stockage doit être conforme à la législation sur les réservoirs sous pression. La pression de service indiquée sur la plaque de la cuve sera au minimum identique à la pression maximum du compresseur. (Il devra être équipé d'un purgeur en partie basse et d'une soupape de sécurité normalisée).

L'utilisateur est tenu de respecter la législation sur l'utilisation des appareils sous pression du pays où il en fait usage.

PLAN D'INSTALLATION CONSEILLÉ



1. Compresseur
2. Réservoir de stockage
3. Filtre micronique
4. Sécheur par réfrigération
5. Filtre submicronique
6. Purges
7. Décanteur de purge
8. OPTION : by-pass sur partie traitement d'air
9. Les deux filtres sont intégrés dans le sécheur



La législation sur les rejets de condensats (Loi sur l'eau) rend obligatoire un traitement préalable au rejet. Utiliser un décanteur de purge.

SYNOPTIQUE DES FLUIDES

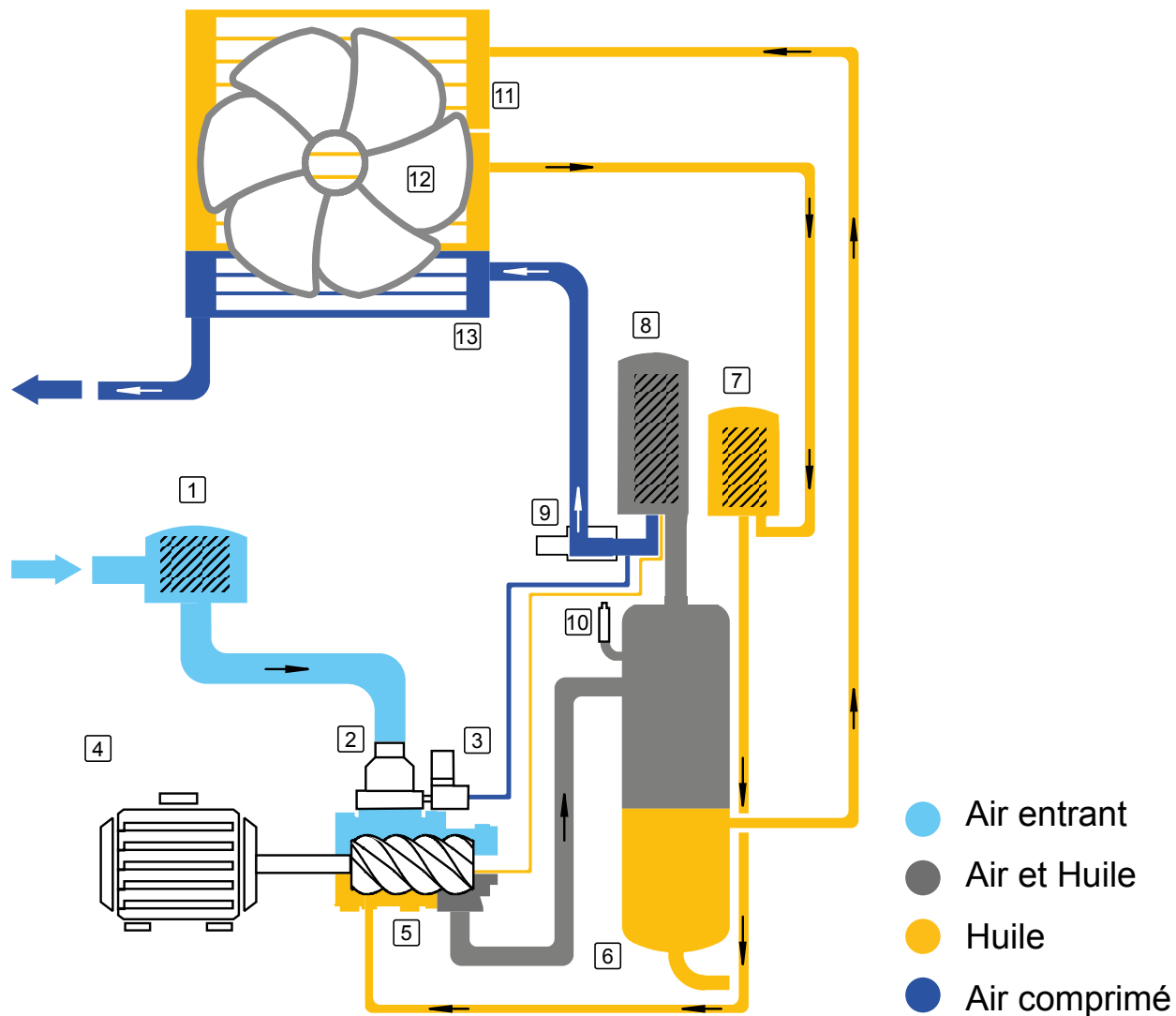

- | | |
|-----------------------------------|------------------------------|
| 1. Filtre à air | 8. Séparateur air/huile |
| 2. Valve d'entrée d'air | 9. Valve de pression minimum |
| 3. Valve solénoïde | 10. Valve de sûreté |
| 4. Moteur | 11. Radiateur d'huile |
| 5. Bloc vis | 12. Ventilateur |
| 6. Réservoir séparateur air/huile | 13. Radiateur d'air |
| 7. Filtre à huile | |

5. MISE EN SERVICE



A réaliser par du personnel habilité !

Les asservissements pneumatiques terminés, les raccordements électriques réalisés la mise en service de la centrale peut commencer.

Avant tout, contrôler que toutes les cosses électriques soient bien serrées.

Enclencher le disjoncteur et (ou) le sectionneur de proximité sur la position ON pour alimenter le compresseur, la platine de commande s'allume.

Appuyer sur la touche «DEMAR.» de la platine de votre compresseur, il démarre, après quelques secondes il lance son cycle automatique de compression.



Les compresseurs sont réglés en sortie d'usine à 10 bar. Arrivés à cette pression la machine passera en mode marche à vide plusieurs minutes, ce temps doit être ajusté pour éviter de dépasser plus de 6 démarrages / heure au moteur .



Une trop grande différence d'intensité entre phases, synonyme de déséquilibre et dysfonctionnement imminent du moteur, doit être signalée au service ÉOLE. Faire contrôler par une personne habilitée les intensités absorbées sur chaque phase ainsi que les tensions, les indiquer ensuite sur la fiche de mise en service qui devra nous être retournée et un exemplaire conservé par l'utilisateur.



La fiche de mise en service du compresseur réceptionnée chez ÉOLE France déclenchera la période de garantie du matériel. (Retour d'un récépissé)

En cas de problème vous pouvez vous reporter à la documentation sur les platines de contrôle ; pour affiner les réglages, modifier les pressions, intégrer des horloges automatiques contactez ÉOLE France au tel : **+ 33 1 64 44 14 91**

6. ENTRETIEN



Ne pourrons intervenir que des personnes compétentes, ou habilitées par le fabricant. Les opérations d'entretien nécessitent la mise à l'arrêt du compresseur. Avant intervention assurez-vous que le courant électrique soit coupé et de l'absence de pression d'air dans le compresseur. L'huile du compresseur doit avoir refroidit.



En fonction de la puissance installée et du nombre d'heure de fonctionnement annuel, votre compresseur nécessite un suivi rigoureux qui permettra de limiter le coût de l'entretien. Vous trouverez en annexe les plans de maintenance spécifiques à la gamme de votre compresseur, cependant quelques soit la machine une règle simple s'applique :

Contrôler toutes les semaines : le niveau d'huile, l'état de propreté de la machine, l'étanchéité générale du compresseur, être attentif au niveau sonore qui peut être symptomatique d'une pièce à remplacer. Mais aussi : Le local est propre, la température ambiante conforme, la ventilation du compresseur est dégagée de tout encombrant, le purgeur du réservoir est opérationnel. En cas de purgeur manuel, intervention journalière obligatoire. Purge des condensats du réservoir d'huile interne au compresseur.



Afin d'éliminer l'eau présente au fond du réservoir d'huile, il est impératif de procéder à une purge hebdomadaire du réservoir avant le démarrage du compresseur.

Une analyse d'huile faisant point d'une présence importante d'eau, peut engendrer la perte de la garantie.

Pour les vidanges d'huile ou pour faire un appoint utiliser l'huile hautes performances :

EOIL 3000

Les intervalles pour la vidange et le graissage sont à faire en fonction du plan de maintenance et au minimum une fois par an.

Les pièces d'origine garantissent les caractéristiques initiales de votre compresseur. La politique de standardisation faite par les services ÉOLE France permet de disposer et de proposer des pièces d'origine à des conditions très économiques pour l'utilisateur. En cas de problème d'approvisionnement prenez contact avec nos services.

PLAN DE VÉRIFICATIONS

ÉLÉMENTS	PÉRIODICITÉ	VÉRIFICATION
Panneau de contrôle	Chaque jour	Vérifications de l'afficheur (temp°, pression, nombre d'heure, alarme et message éventuel).
Fuite d'huile compresseur	Chaque jour	Vérification visuelle, à l'intérieur, sous et autour du compresseur une consommation anormal d'huile doit être signalée à Éole France.
Fuite d'air	Chaque jour	Vérification des fuites d'air éventuelles dans le local compresseur et sur le réseau d'air, source de grosse perte énergétique.
Température ambiante dans le local	Chaque jour	Doit être située entre +5°C et + 40°C. Toutes les mesures doivent être présent par l'utilisateur pour respecter cette plage de température.
Bruits anormaux	Chaque jour	En cas de bruit anormal, appelez Éole France.
Niveau d'huile	Chaque semaine	Machine à l'arrêt, enlever le panneau côté réservoir du séparateur et vérifier le niveau d'huile sur la jauge, il doit être entre situé entre le repérage mini et maxi.
Température compresseur	Chaque semaine	A contrôler sur l'afficheur, la température normale de fonctionnement est située entre 70 et 88 ° C une pré-alarme de température est réglée à 105°C. Arrêt automatique à 110°C
Encrassement natte filtrantes	Chaque semaine	A enlever et à souffler si présence de poussières ou de corps étrangers (feuilles, papiers, carton...).
Encrassement radiateur	Une fois par mois	Contrôler l'encrassement du radiateur et au besoin le souffler en partant de l'intérieur du compresseur vers l'extérieur. Utilisez vos lunettes de protections !

PLAN DE MAINTENANCE

NOMBRE D'HEURES/MOIS DE FONCTIONNEMENT (À ÉCHÉANCE DU PREMIER DES 2 TERMES)

TOUTES LES XX HEURES	500*	2 000*	6 000*	8 000*	20 000*
MINI TOUS LES XX MOIS	6	12	36	48	60
Contrôle général (compresseur)	P	P	P	P	P
Relevés d'erreur général (contrôleur)	P	P	P	P	P
Relevés d'erreur (variateur)	P	P	P	P	P
Contrôle des paramètres	P	P	P	P	P
Vibration	P	P	P	P	P
Bloc vis - contrôle de bruit	P	P	P	P	P
Moteur électrique - contrôle de bruit	P	P	P	P	P
Filtre à air (mini toutes les 2000 h ou une fois par an)	P	E	E	E	E
Préfiltre	P	P	E	P	E
Vidange huile compresseur (mini toutes les 2000 h ou une fois par an)	E	E	E	E	E
Joint bouchon de remplissage	P	P	P	P	P
Filtre à huile (mini toutes les 2000 h ou une fois par an)	E	E	E	E	E
Filtre déshuileur (mini toutes les 2000 h ou une fois par an)	P	E	E	E	E
Filtre déshuileur immergé NVPM75 / NVPM100 (mini toutes les 4000 h ou 2 ans)	P	P	E	P	P
Tête aspiration et bloc régulation	P	P	P	E	P
Vanne pression minimum	P	P	P	E	P
Soupape sécurité	P	P	P	P	P
Restricteur* (nettoyage ou remplacement à chaque vidange et au minimum une fois par an)	P	P	E	P	E
Radiateur	P	P	P	P	P
Flexibles (huile, air)	P	P	P	E	P
Contrôle serrage vis	P	P	P	P	P
Contrôles serrage (transmission, étage, réservoir)	P	P	P	P	P
Capteur pression	P	P	P	E	P
Circuit électrique	P	P	P	P	P
Câblage	P	P	P	P	P
Variateur de fréquence	P	P	P	P	E
Ventilateur du variateur de fréquence*	P	P	P	P	P
Moteur électrique / bloc vis	P	P	P	P	E
Silentblocs moteur électrique*	P	P	P	P	E
Silentblocs du bloc vis*	P	P	P	P	E
Nettoyage des éléments du compresseur	P	P	P	P	P
Contrôle sens de rotation moteur principal	P	P	P	P	P
Contrôle sens de rotation du ventilateur*	P	P	P	P	P
Test de fonctionnement	P	P	P	P	P
Contrôle des joints	P	P	P	P	P
Message de maintenance	P	P	P	P	P
Étiquette de maintenance	E	E	E	E	E

* Nombre d'heure conseillé, ne pas dépasser 3000 heures ou 1 an entre 2 vidanges.

* En fonction des conditions d'exploitation la fréquence des révisions peut être modifiée.

P = Contrôler au besoin régler, resserrer, nettoyer, graisser

E = remplacer, changer, faire un entretien



La garantie peut être remise en cause en cas de non utilisation des pièces d'origine

PLAN DE MAINTENANCE

LES INFORMATIONS SUIVANTES DOIVENT ÊTRE RELEVÉES APRÈS CHAQUE OPÉRATION DE MAINTENANCE :

Tension à pleine charge (100%) L1/L2, L1/L3, L2/L3	/	/	Volt
Tension en marche à vide L1/L2, L1/L3, L2/L3	/	/	Volt
Intensité à pleine charge (100%) (bornier alimentation) L1/L2/L3	/	/	Ampères
Intensité en marche à vide (bornier d'alimentation) L1/L2/L3	/	/	Ampères
Intensité entrée Variateur (bornier entrée) L1/L2/L3	/	/	Ampères
Intensité ventilateur*			Ampères
Intensité consommée par le sécheur*			Ampères
Température ambiante			°C
Température de compression			°C
Point de rosée sous pression*			°C
Pression interne en marche à vide			Bar
Pression de régulation (min-max)			Bar

7. CARACTÉRISTIQUES TECHNIQUES

			NVPM 10	NVPM 15	NVPM 20	NVPM 30	NVPM 50	NVPM 75	
Débit machines (10 bar)	40%		23	36	44	72	122	266	
	100%		58	90	110	180	306	444	
Pression constante max		9 bar							
Diamètre sortie d'air	"	3/4"	1"	1"	1"	1" 1/2	2"		
Température d'entrée d'air	C°	5-40°C							
Entraînement bloc de compression		Accouplement direct							
Température de sortie	C°	Température ambiante + 15°C							
Lubrifiant		Huile synthétique EOIL 3000							
Volume huile	Litres	7.6	9.3	9.3	11.4	22.6	42		
Refroidissement		Refroidi par air							
Niveau sonore ± 3	dB(A)	69	74	74	76	76	72		
Poids	kg	216	215	225	300	425	1095		
Dimensions	Longueur	mm	800	900	900	1080	1230	2000	
	Largeur	mm	650	750	750	830	950	1250	
	Hauteur	mm	950	1013	1013	1120	1220	1640	
MOTEUR PRINCIPAL	Puissance	KW	7.5	11	15	22	37	55	
		CV	10	15	20	30	50	75	
	Electricité		Triphasés 380V / 50HZ						
	Courant	A	3	19	24	41	65	94	
	Moteur		IE4 - Aimant permanent						
	Démarrage		Variateur de fréquence						

Caractéristiques du lubrifiant :

LUBRIFIANT	EOIL 3000
Viscosité à 40°C (mm ² / sec)	44
Indice de viscosité	134
Point éclair (C°)	220
Point d'écoulement (C°)	-39
Densité	0.85

8. DÉPANNAGE



Étape réservée à des personnes compétentes, prenez contact avec Éole Service !

Les différents contrôleurs qui équipent les compresseurs Éole intègrent de nombreuses sécurités qui se déclenchent lors de l'identification d'un défaut de fonctionnement.

Les seuils de réglage des différents capteurs servent à protéger les organes vitaux de la centrale.

En cas de dysfonctionnement, un message d'erreur peut apparaître sur la platine. Dans ce cas, contactez l'équipe technique d'Éole France au **+ 33 1 64 44 14 91** en précisant la nature du message, le numéro de série de votre machine et son nombre d'heures.

9. GARANTIE

Les compresseurs Éole sont garantis 2 ans. Les pièces à remplacer sous garantie seront envoyées au client dans les meilleurs délais, ce dernier retournera les pièces défectueuses à ses frais sur la plateforme Éole la plus proche de son domicile.

Des extensions de garantie de 3 ans soit 5 ans au total sont accordées à la demande des intervenants du réseau Éole France, cette extension est liée à la mise en place d'un contrat d'entretien entre l'utilisateur et l'agent local Éole France.

Le retour de la fiche de mise en service est obligatoire pour pouvoir bénéficier des garanties Éole France.

L'utilisation des pièces et de lubrifiants d'origine est obligatoire pendant toute la période de garantie, des dérogations peuvent cependant être accordées dans des cas particuliers (Validation écrite par Éole France requise).

Motifs d'exclusion de la garantie :

- La non utilisation de pièces d'origine.
- Le non respect des intervalles et consignes d'entretien.
- Environnement inapproprié, tremblement de terre, inondations, chute de tension, négligence, erreur humaine, dégradation volontaire ou vandalisme, agression des composants par des agents chimiques, utilisation de lubrifiants non validés par nos services techniques.
- La garantie ne couvre pas les pertes d'exploitations, la perte du compresseur ou tous autres dommages.

10. SCHÉMA ÉLECTRIQUE NVPM10

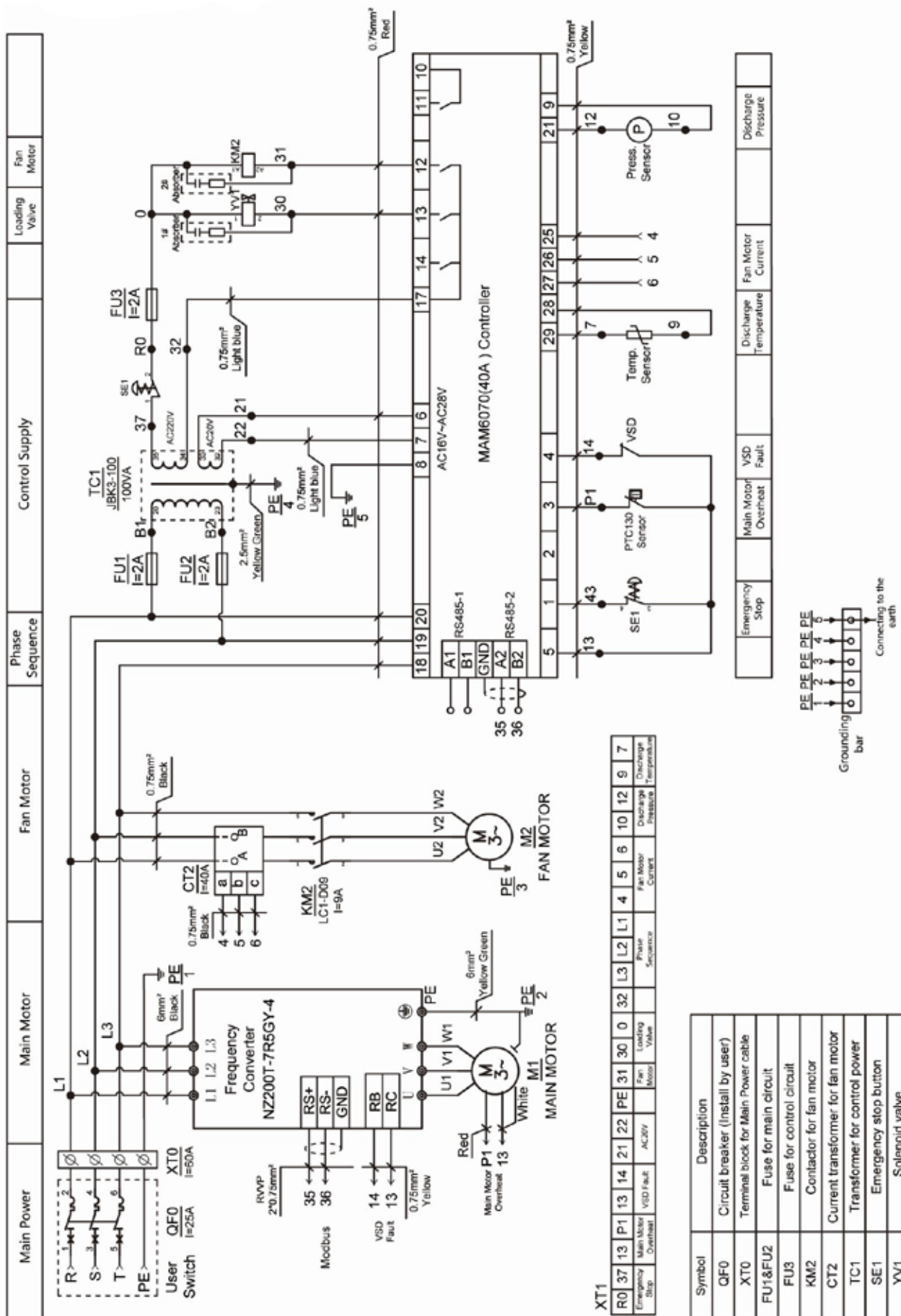

11. SCHÉMA ÉLECTRIQUE NVPM15

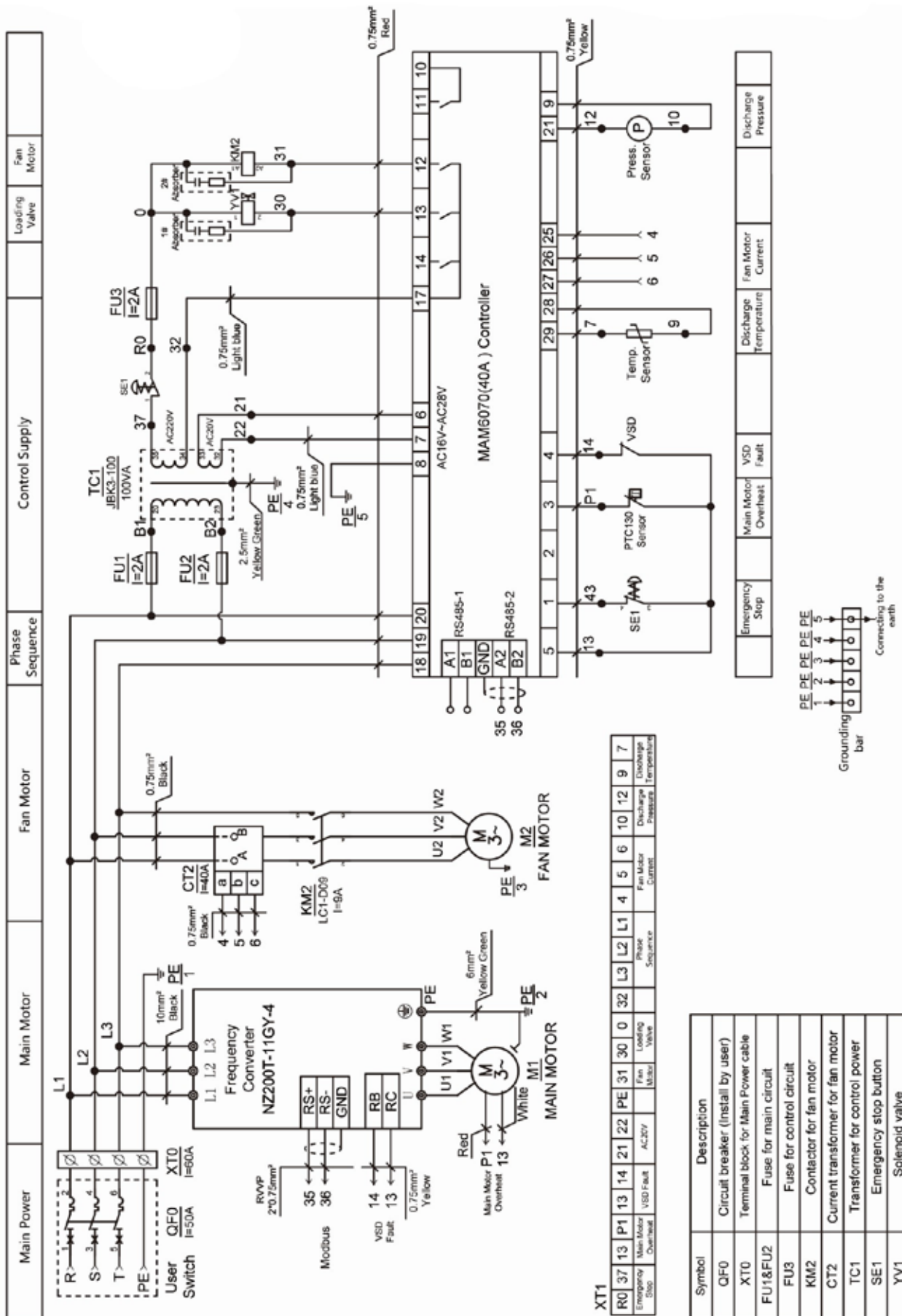

12. SCHÉMA ÉLECTRIQUE NVPM20

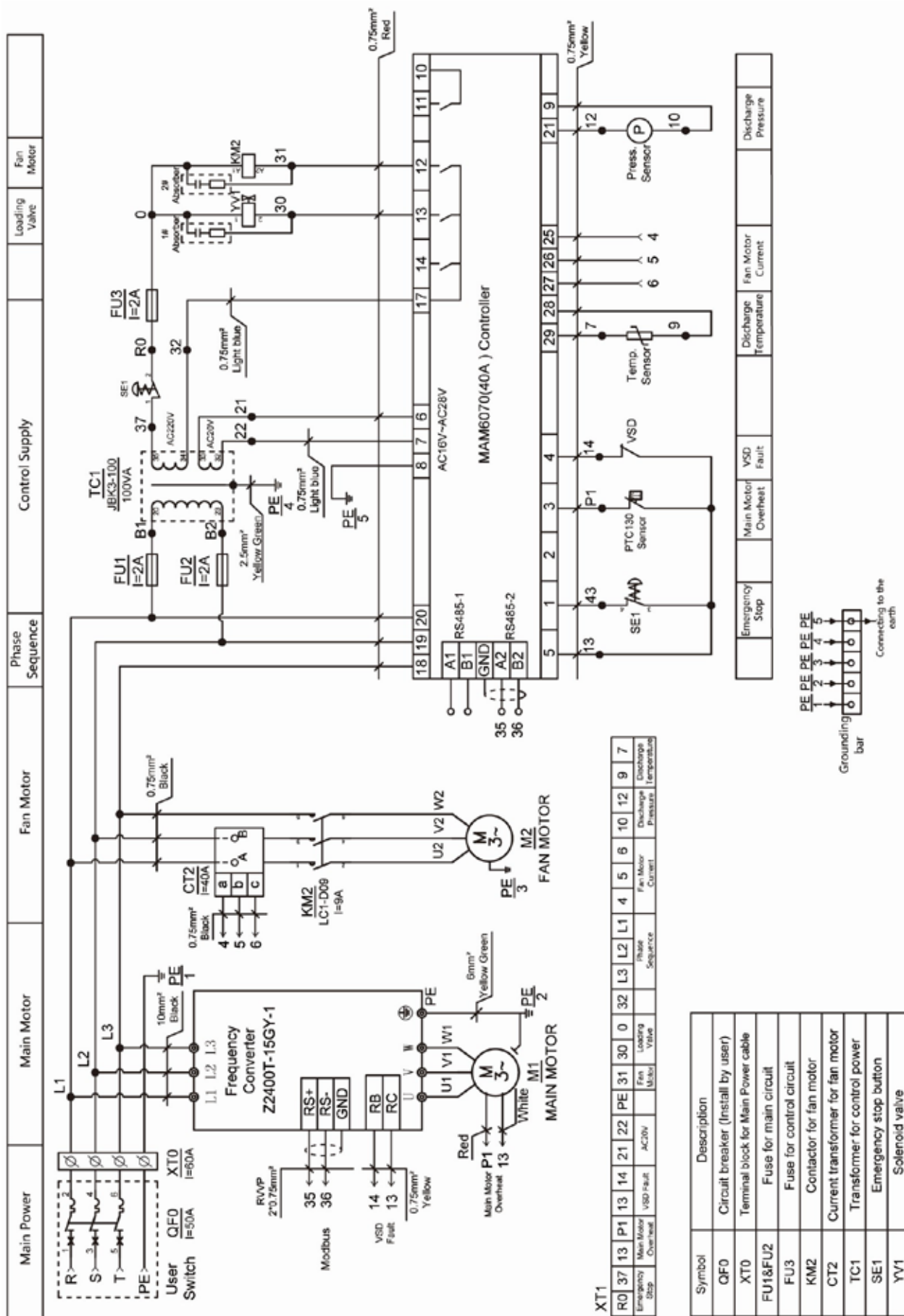

13. SCHÉMA ÉLECTRIQUE NVPM30

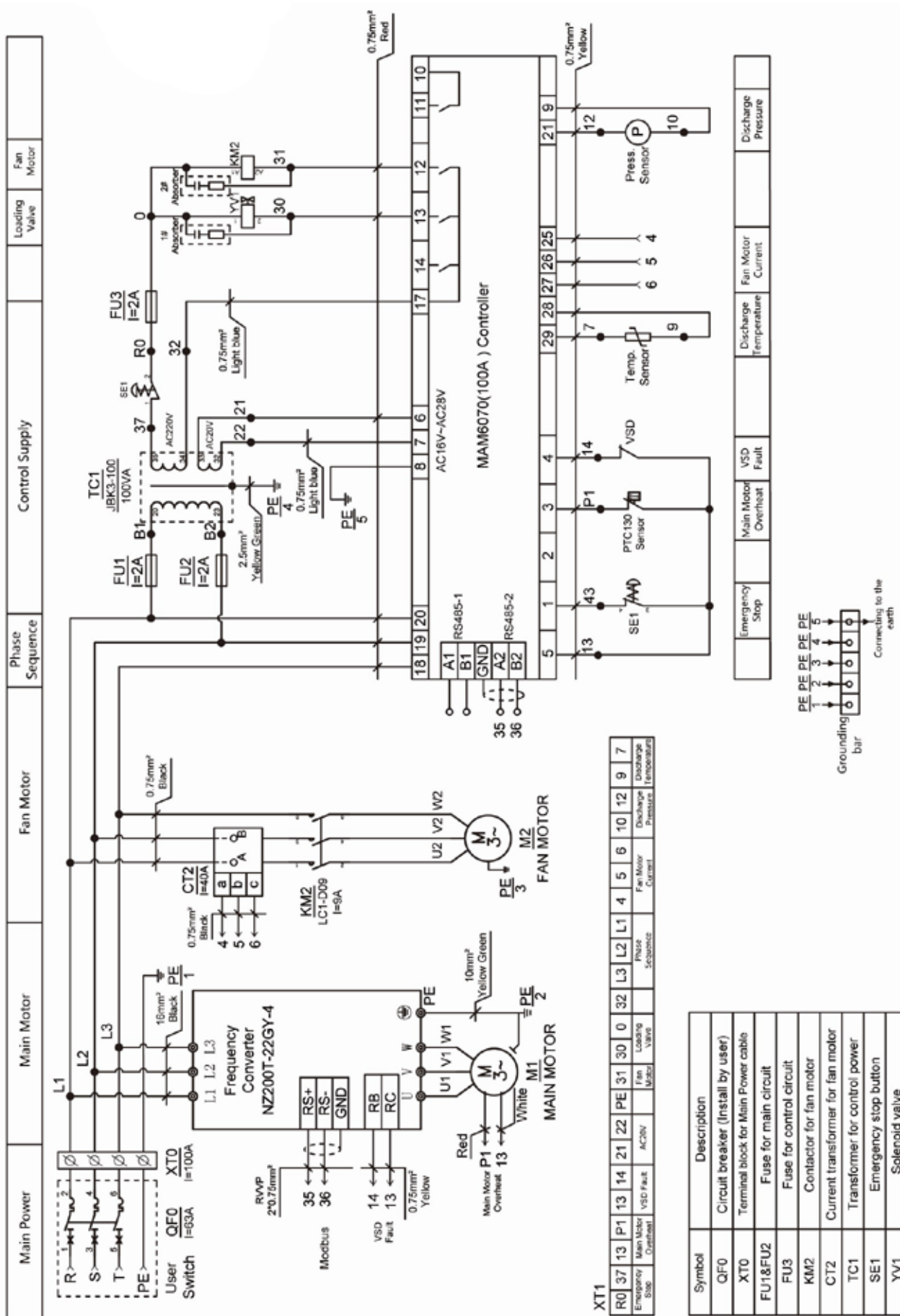

14. SCHÉMA ÉLECTRIQUE NVPM50

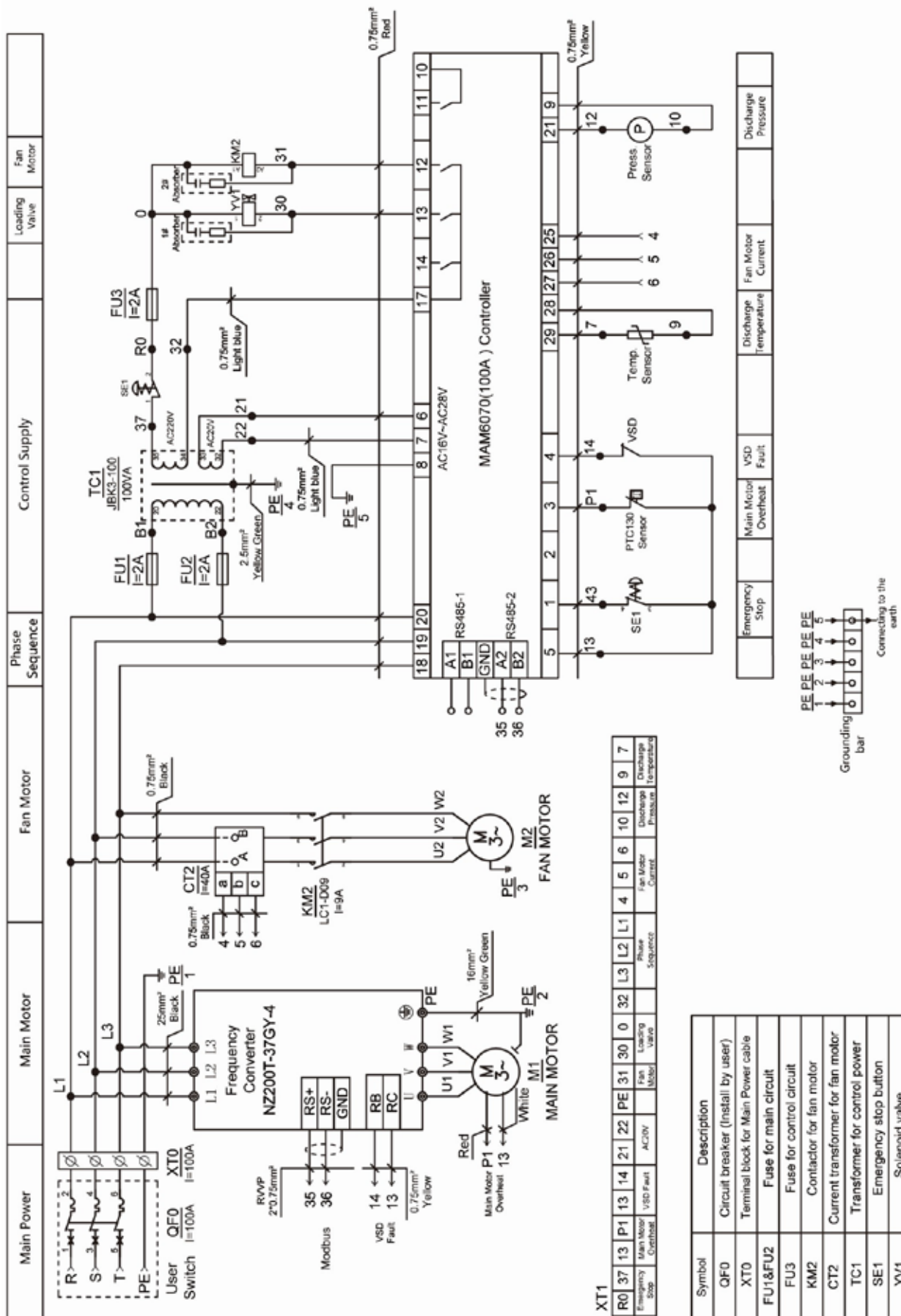

15. SCHÉMA ÉLECTRIQUE NVPM-2.0

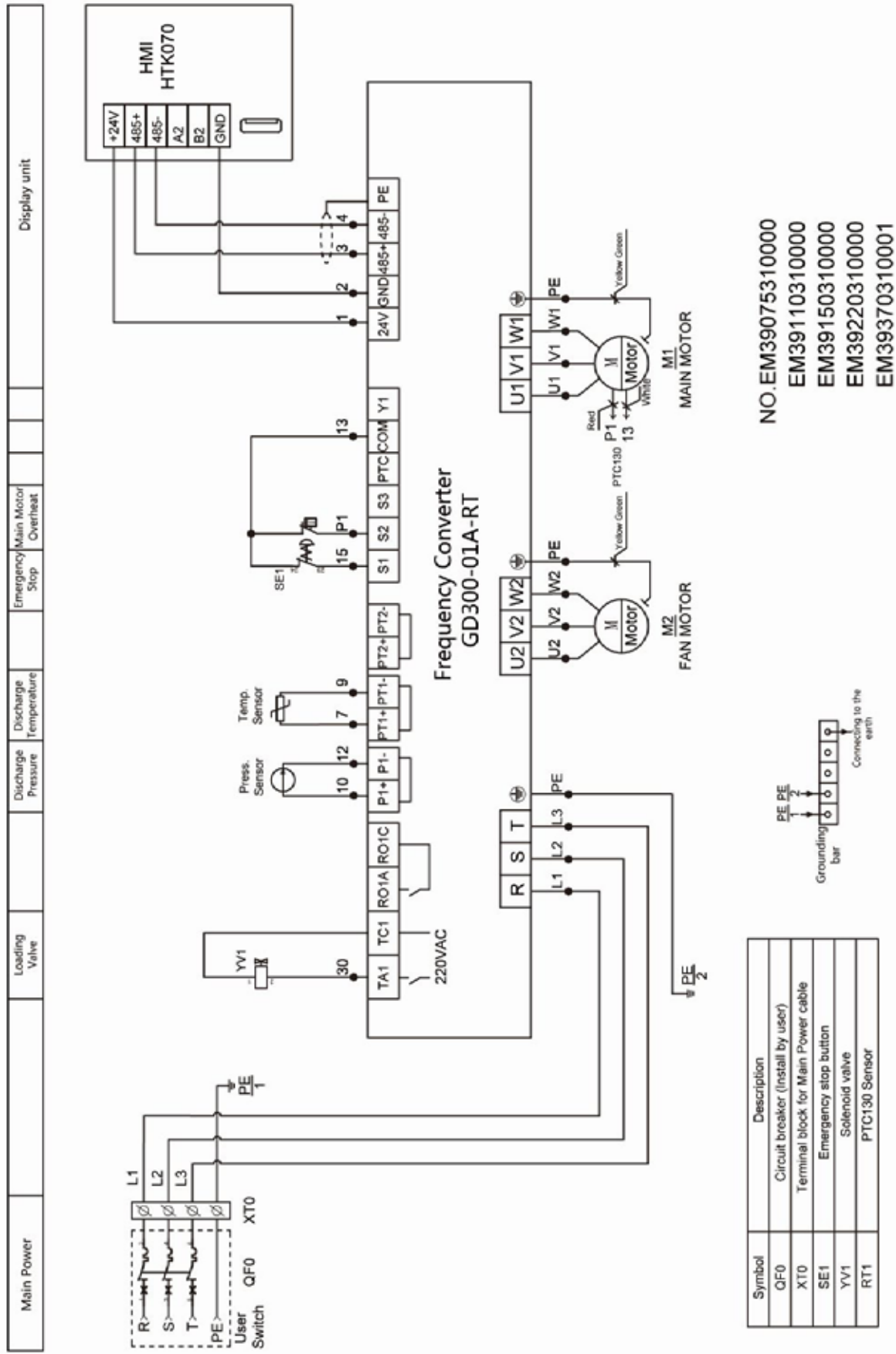

- NO. EM39075310000
- EM39110310000
- EM39150310000
- EM39220310000
- EM39370310001

Symbol	Description
QF0	Circuit breaker (Install by user)
XT0	Terminal block for Main Power cable
SE1	Emergency stop button
YV1	Solenoid valve
RT1	PTC130 Sensor

15. LISTE DES PIÈCES NVPM10 PANNEAUX ET SUPPORT

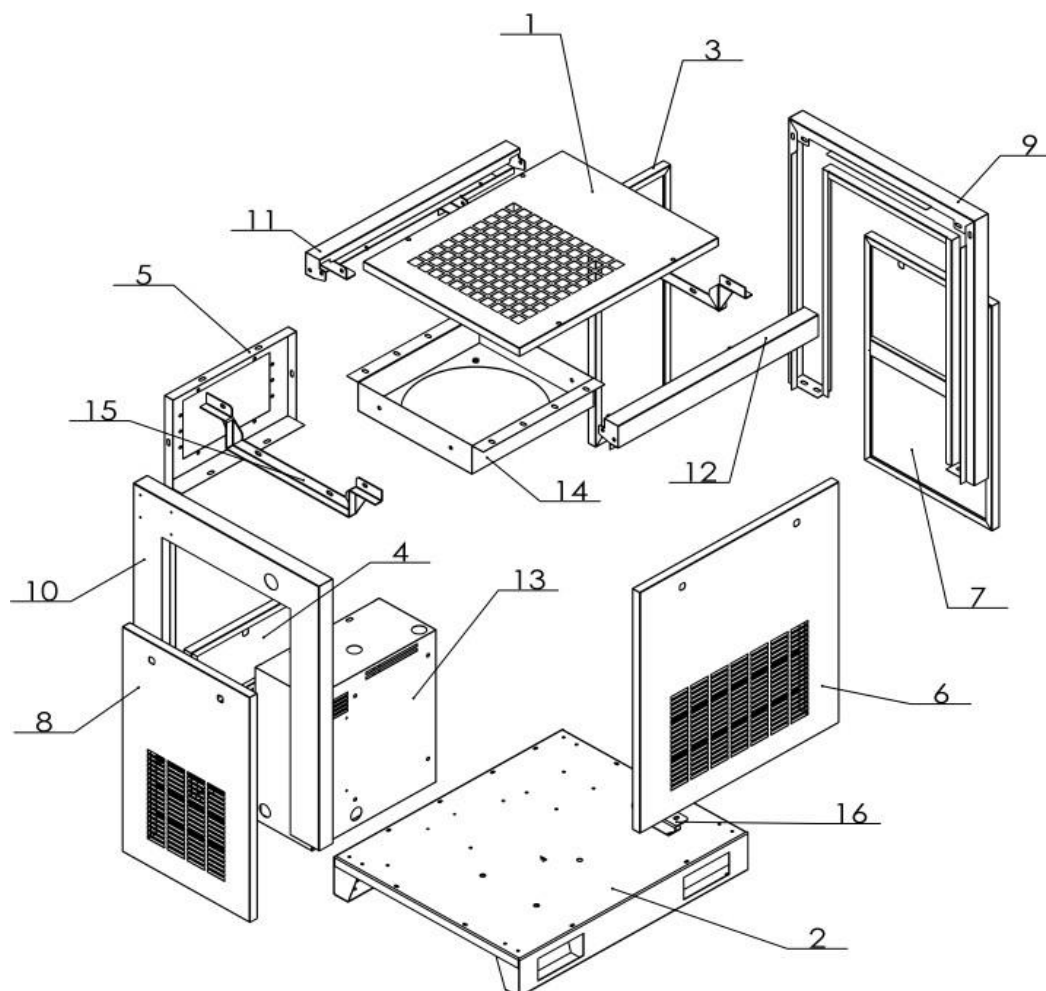

Num.	Réf.	Nom
1	LGFDPM_10HP.2.1	Capot supérieur
2	LGFDPM_10HP.2.2	Châssis
3	LGFDPM_10HP.2.3	Porte avant
4	LGFDPM_10HP.2.4	Porte de coffret électrique
5	LGFDPM_10HP.2.5	Châssis platine électronique
6	LGFDPM_10HP.2.6	Porte arrière
7	LGFDPM_10HP.2.7	Porte gauche
8	LGFDPM_10HP.2.8	Porte droite
9	LGFDPM_10HP.2.9	Châssis porte de gauche
10	LGFDPM_10HP.2.1	Châssis porte de droite
11	LGFDPM_10HP.2.1	Renfort avant
12	LGFDPM_10HP.2.1	Renfort arrière
13	LGFDPM_10HP.2.1	Coffret électrique
14	LGFDPM_10HP.2.1	Support ventilateur
15	LGFDPM_10HP.2.1	Renfort droite
16	LGFDPM_10HP.2.1	Support ensemble bloc moteur

LISTE DES PIÈCES NVPM10
ENSEMBLE BLOC MOTEUR

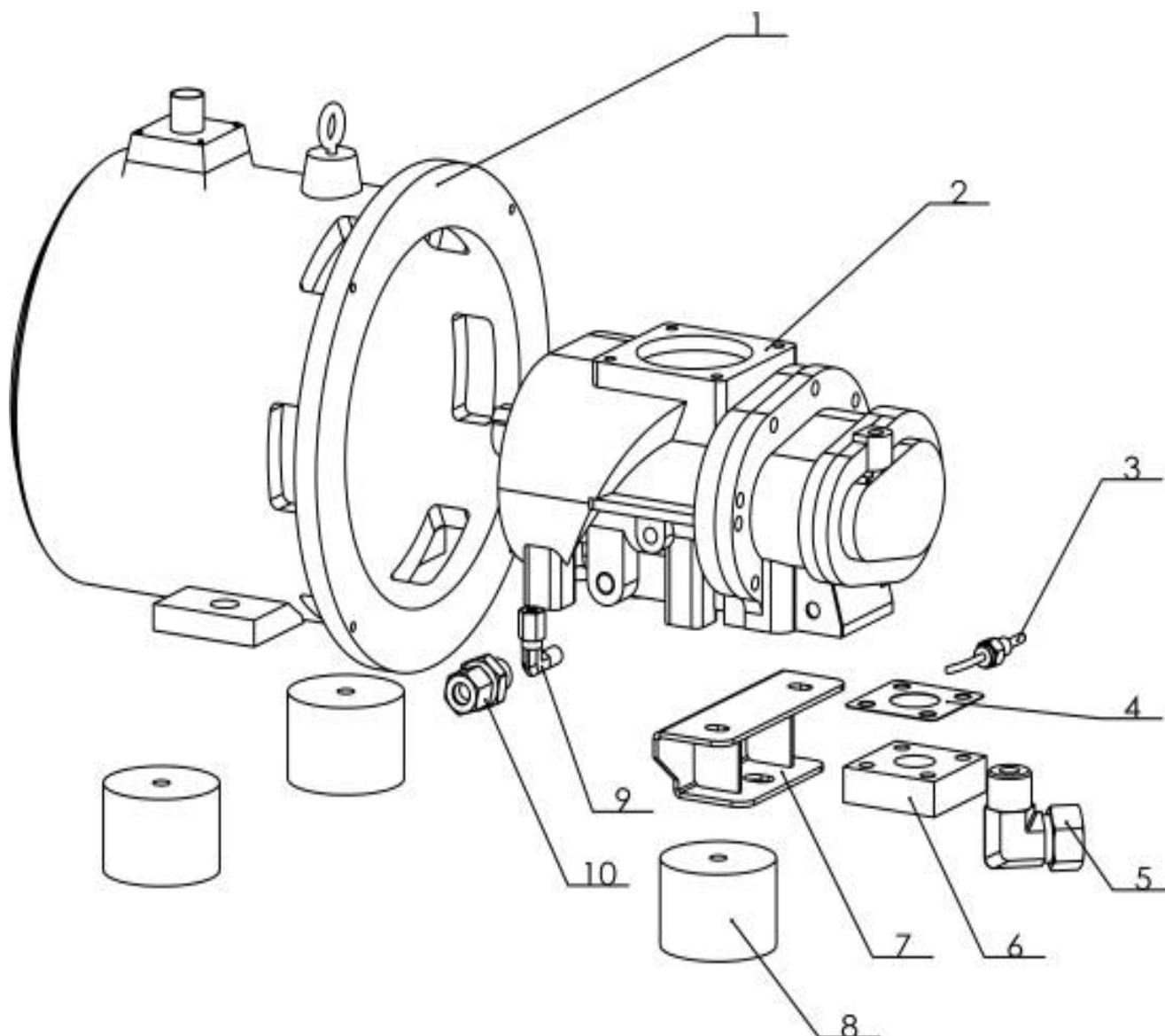

Num.	Réf.	Nom
1	1990753PM6301	Moteur
2	206BSYT55A000	Bloc vis
3	120PT00000020	Sonde de température
4	5852005000630	Joint d'étanchéité
5	30002FE020201	Raccord coudé pour tuyau acier
6	5850200630200	Bride
7	LGFDPM_10HP.2.1	Support moteur
8	071FU00000012	Silent bloc
9	30008FE010001	Raccord coudé pour tuyau acier
10	30001FE016121	Raccord droit pour tuyau acier

LISTE DES PIÈCES NVPM10

FILTRE À AIR - BOITIER D'ASPIRATION

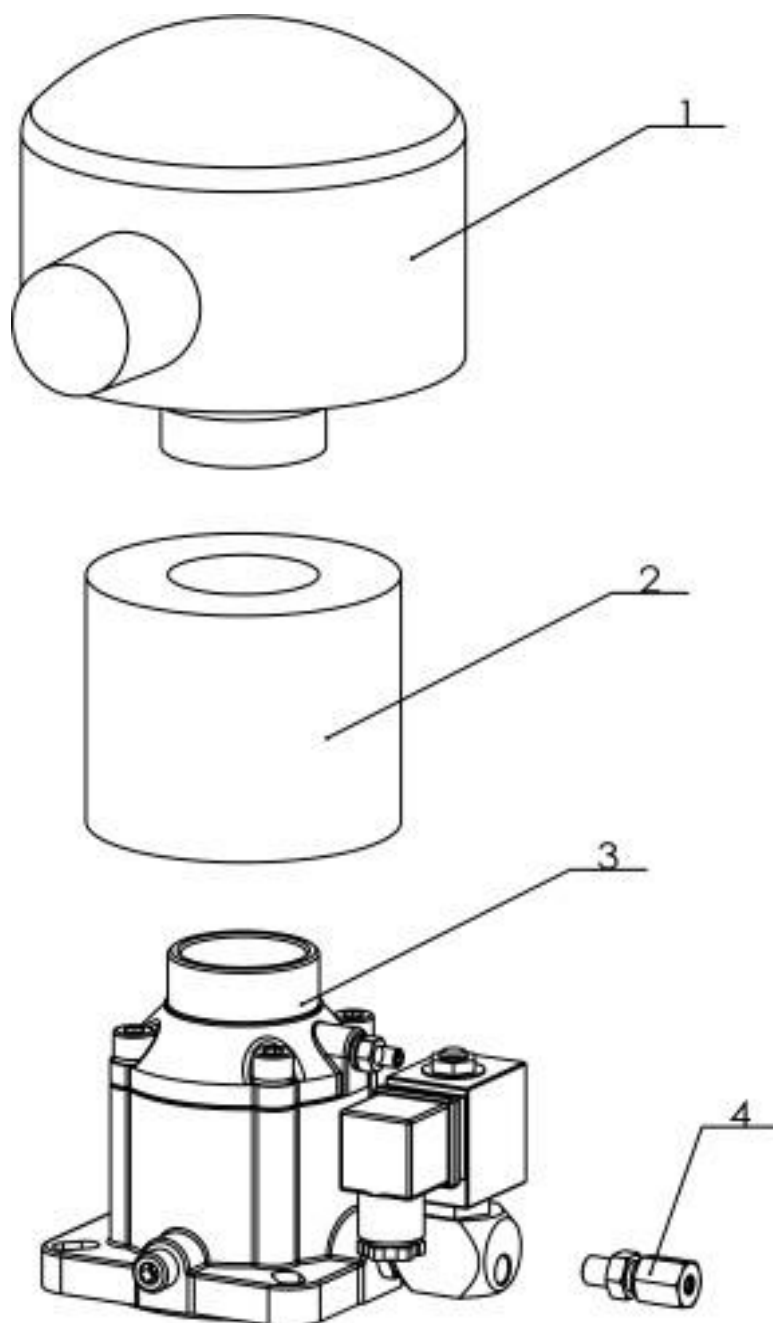

Num.	Réf.	Nom
1	2100018000004	Boitier du filtre à air
2	2101011000002	Filtre à air
3	270AIV25YEK00	Tête d'aspiration
4	30001FE006067	Raccord pour tuyau acier

LISTE DES PIÈCES NVPM10
ENSEMBLE DE CONNEXION 1/2

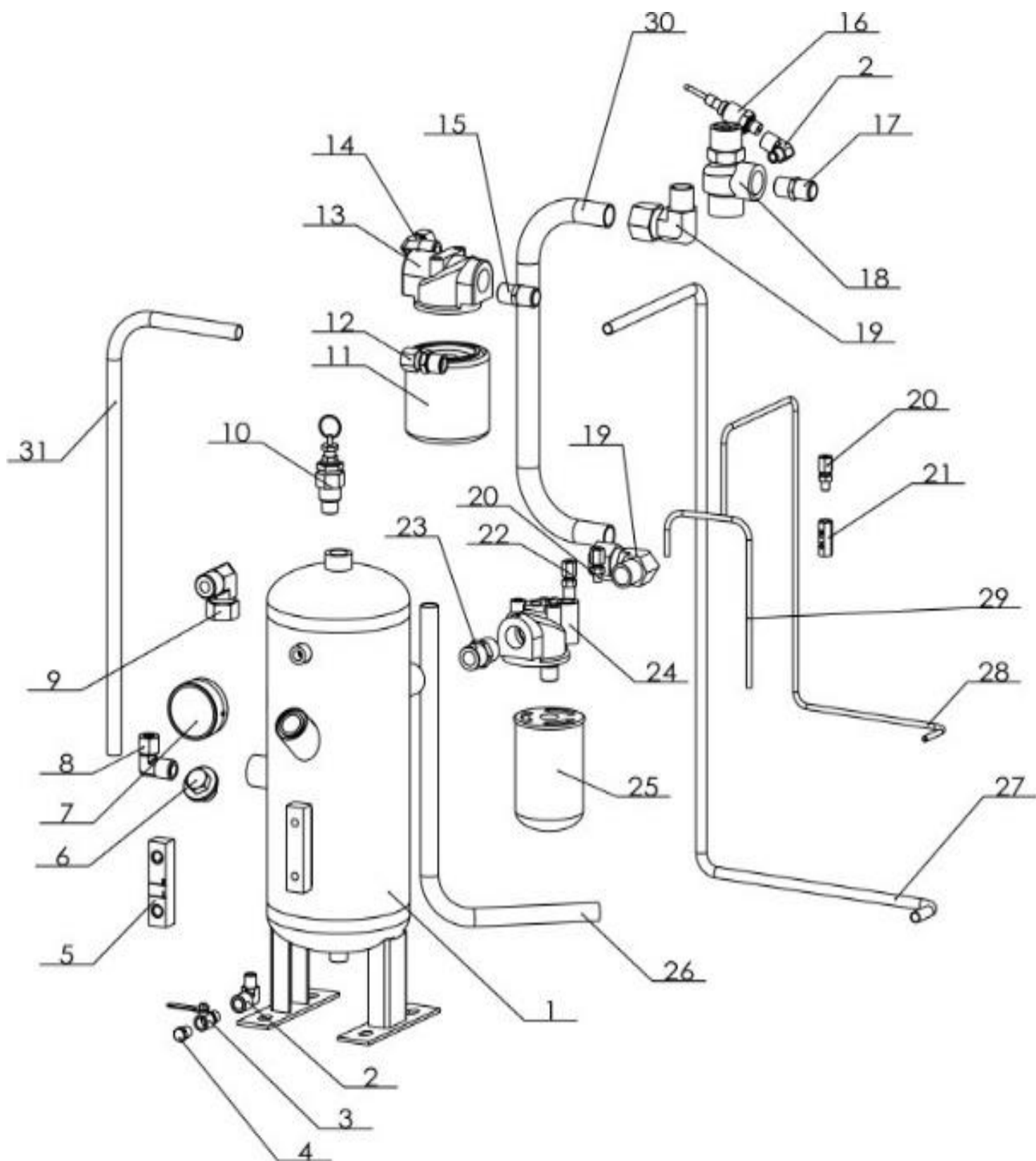

LISTE DES PIÈCES NVPM10
ENSEMBLE DE CONNEXION 2/2

Num.	Réf.	Nom
1	553030L0000000	Réservoirs huile / air
2	30003FE008008	Raccord coudé
3	267DN00821CU0	Vanne de vidange à boisseau sphérique
4	3231DN0080000	Bouchon
5	2453000000003	Niveau d'huile
6	0840002400000	Bouchon de remplissage d'huile
7	3541050FE3013	Manomètre
8	30002FE015123	Raccord coudé pour tuyau acier
9	30002FE020202	Raccord coudé pour tuyau acier
10	260DN00812506	Soupape de sécurité
11	2130000WD7190	Filtre à huile
12	30001FE015124	Raccord coudé pour tuyau acier
13	214YL4N020000	Support filtre à huile
14	30008FE015001	Raccord coudé pour tuyau acier
15	30006FE015010	Raccord droit pour tuyau acier
16	120PT00000020	Capteur de pression
17	30006FE020012	Raccord droit pour tuyau acier
18	275011MPV20A0	Vanne minimum de pression (VPM)
19	30008FE020009	Raccord coudé pour tuyau acier
20	30001FE006067	Raccord droit pour tuyau acier
21	2660000000007	Restricteur d'huile
22	30001FE008067	Raccord droit pour tuyau acier
23	30006FE020003	Raccord droit pour tuyau acier
24	2120YF6NBZ000	Support Séparateur d'huile
25	2111011000000	Séparateur d'huile
26	001FC02000000	Tuyau en acier
27	001FC01200001	Tuyau en acier
28	001FC00600000	Tuyau en acier
29	001FC00600000	Tuyau en acier
30	001FC02500000	Tuyau en acier
31	001FC01200001	Tuyau en acier

LISTE DES PIÈCES NVPM10

ENSEMBLE DE REFROIDISSEMENT

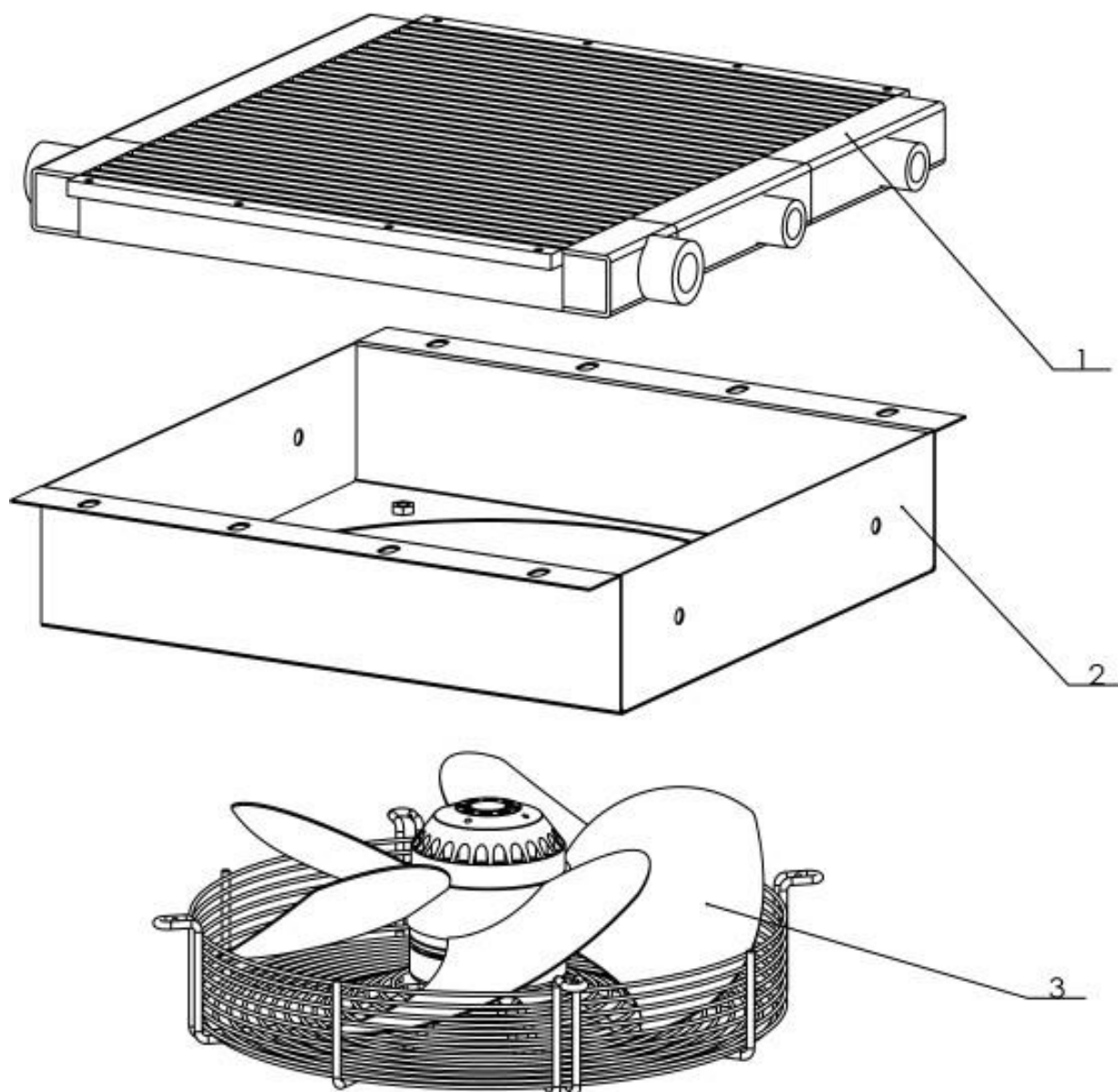

Num.	Réf.	Nom
1	2803000110001	Radiateur huile air
2	LGFDPM_10HP.2.1	Support ventilateur
3	2811016261000	Ventilateur

LISTE DES PIÈCES NVPM10 BOITIER ÉLECTRIQUE

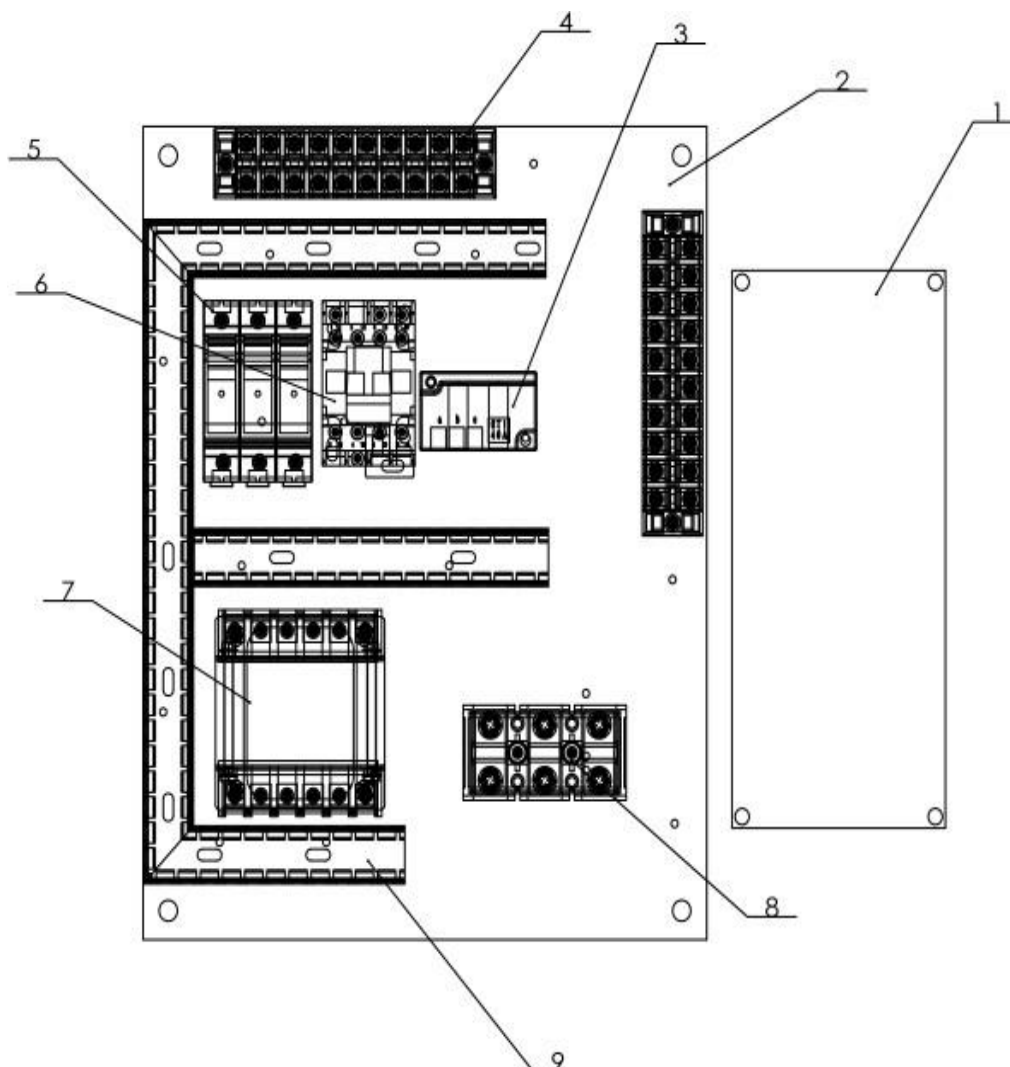

Num.	Réf.	Nom
1	1310320753001	Variateur de fréquence
2	LGFDPM_10HP.2.1	Support électrique
3	1220040000000	Ampèremètre
4	1560002512001	Bandes terminales
5	132RT1832X000	Porte Fusible
6	12516DC109010	Contacteurs du ventilateur
7	1301003805002	Transformateur
8	1560006003000	Bornier d'alimentation
9	078PVC0300250	Goulotte électrique

16. LISTE DES PIÈCES NVPM15 PANNEAUX ET SUPPORT

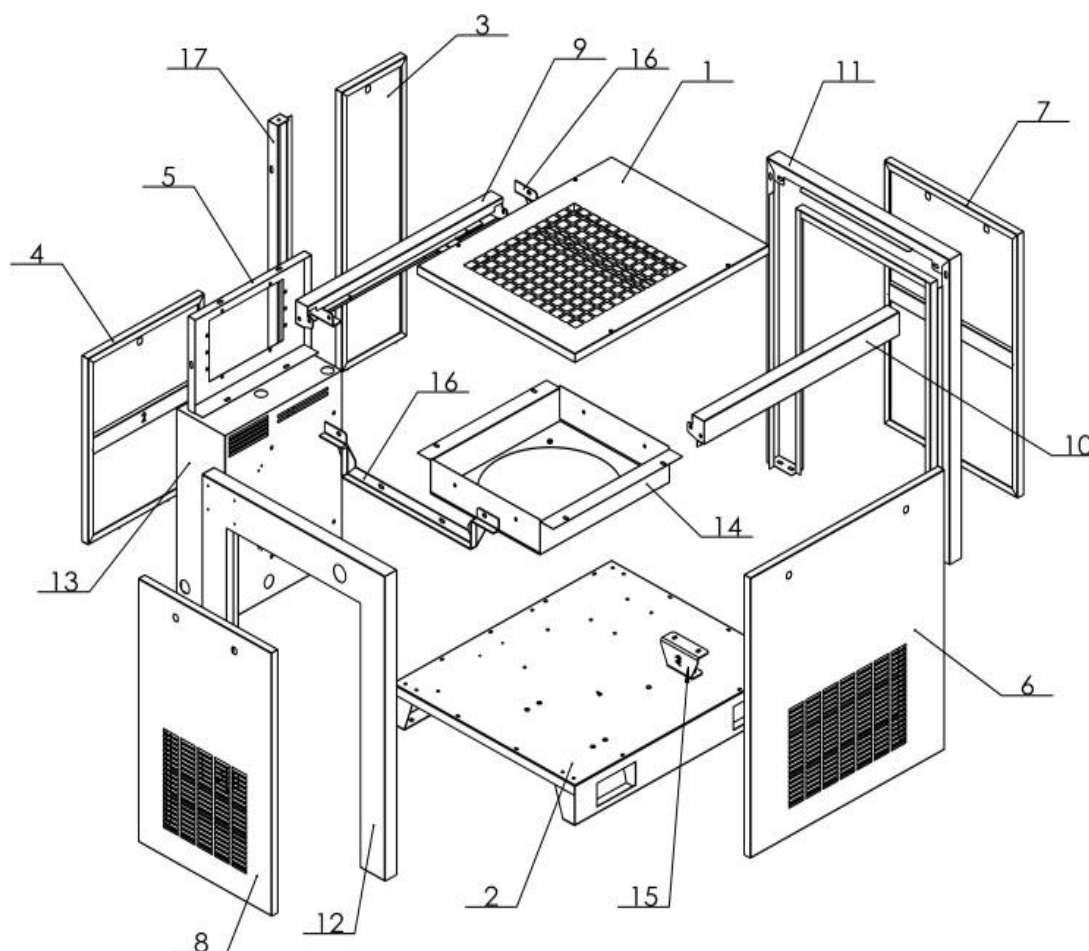

Num.	Réf.	Nom
1	LGFDPM_15HP.2.1	Capot supérieur
2	LGFDPM_15HP.2.2	Châssis
3	LGFDPM_15HP.2.3	Porte avant
4	LGFDPM_15HP.2.4	Porte de coffret électrique
5	LGFDPM_15HP.2.5	Châssis platine électronique
6	LGFDPM_15HP.2.6	Porte arrière
7	LGFDPM_15HP.2.7	Porte gauche
8	LGFDPM_15HP.2.8	Porte droite
9	LGFDPM_15HP.2.9	Châssis porte de gauche
10	LGFDPM_15HP.2.1	Châssis porte de droite
11	LGFDPM_15HP.2.1	Renfort avant
12	LGFDPM_15HP.2.1	Renfort arrière
13	LGFDPM_15HP.2.1	Coffret électrique
14	LGFDPM_15HP.2.1	Support ventilateur
15	LGFDPM_15HP.2.1	Support ensemble bloc moteur
16	LGFDPM_15HP.2.1	Renfort droite
17	LGFDPM_15HP.2.1	Renfort avant

LISTE DES PIÈCES NVPM15
ENSEMBLE BLOC MOTEUR

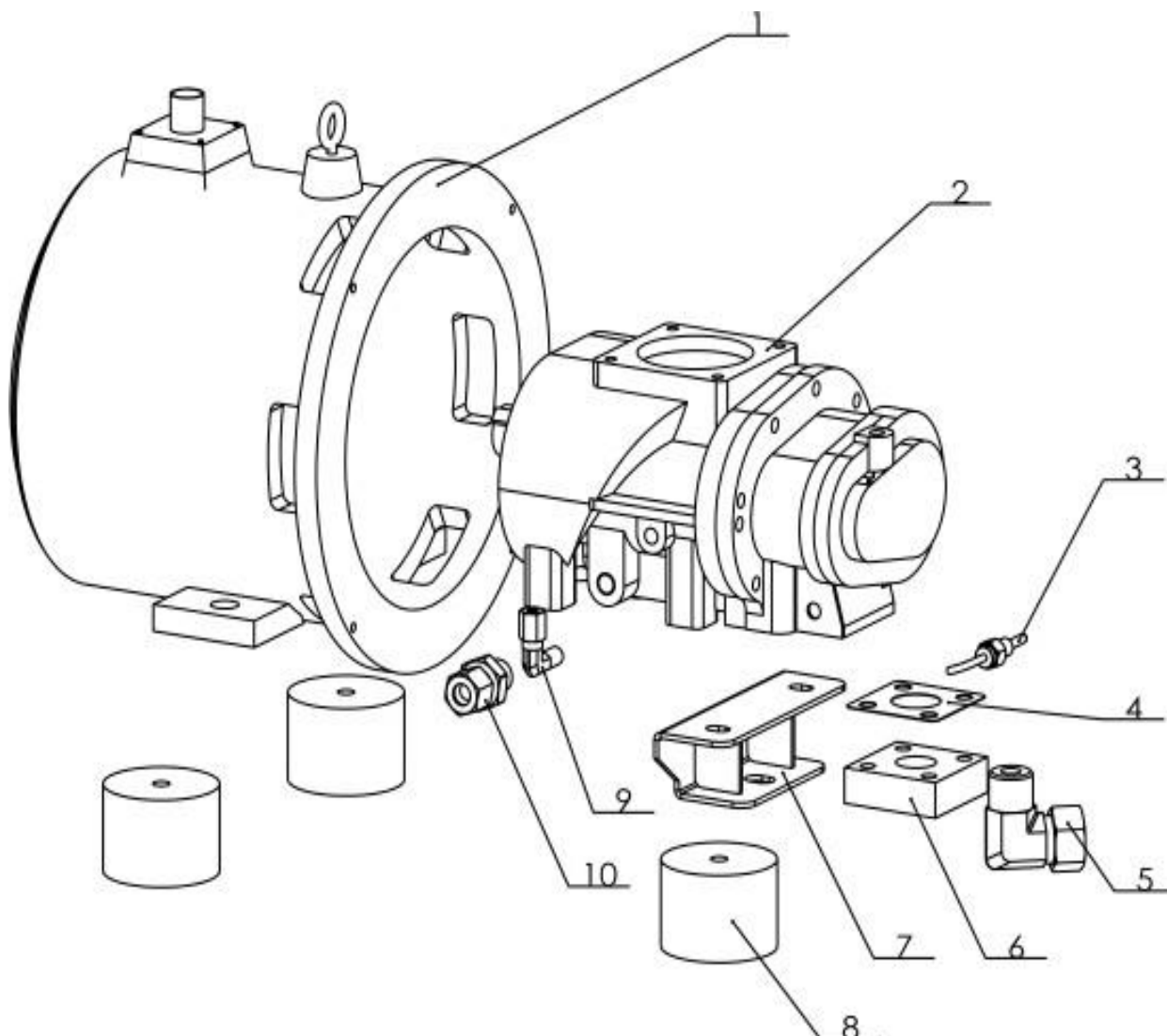

Num.	Réf.	Nom
1	1991103PM6800	Moteur
2	206BSYNT60A00	Bloc vis
3	120PT00000020	Sonde de température
4	5852005000630	Joint d'étanchéité
5	30008FE020009	Raccord soudé pour tuyau acier
6	5850200630200	Bride
7	LGFDPM_15HP.2.1	Support moteur
8	071FU00000012	Silent bloc
9	30008FE010001	Raccord soudé pour tuyau acier
10	30001FE016121	Raccord droit pour tuyau acier

LISTE DES PIÈCES NVPM15
FILTRE À AIR - BOITIER D'ASPIRATION

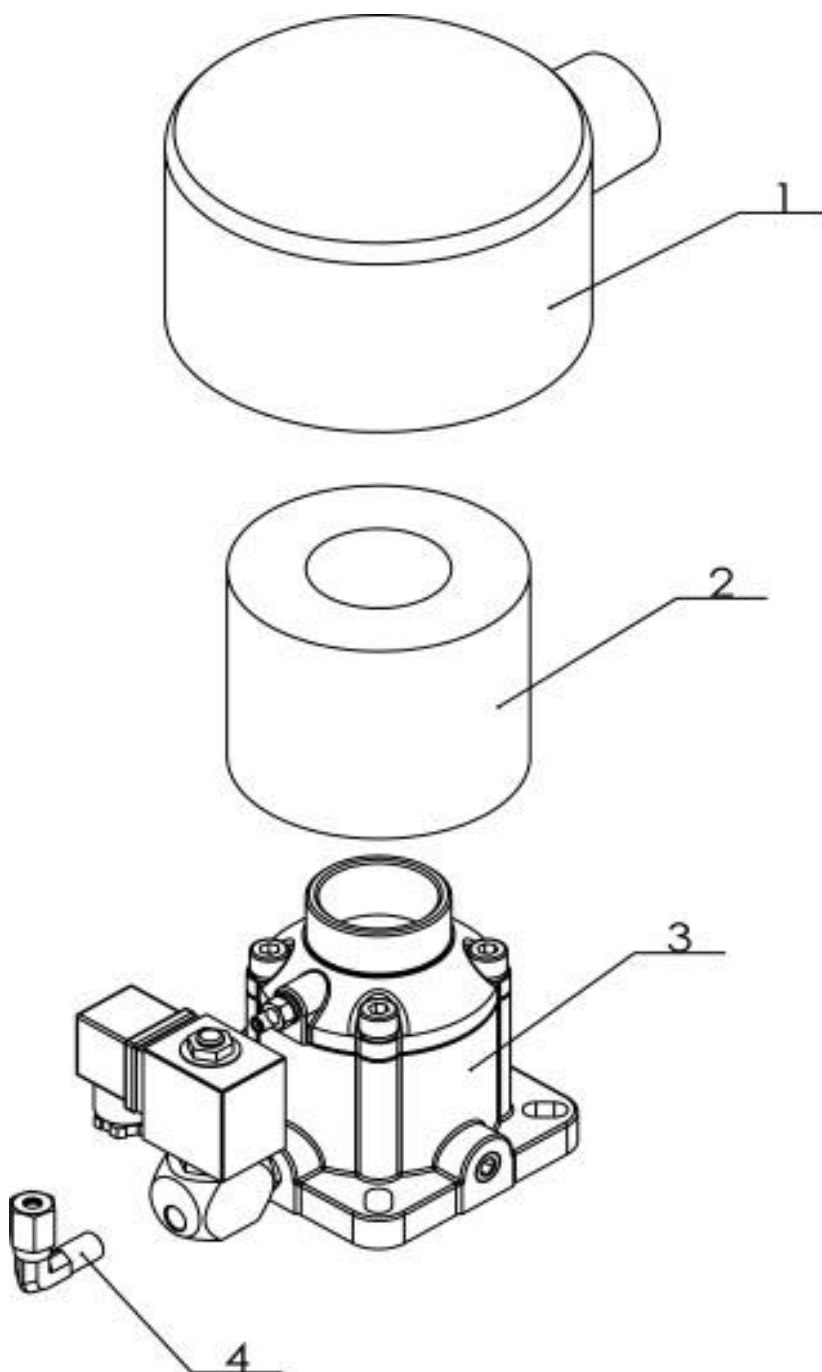

Num.	Réf.	Nom
1	2100020000000	Boitier du filtre à air
2	2111018000003	Filtre à air
3	270JIV40BEBJ0	Tête d'aspiration
4	30002FE006062	Raccord pour tuyau acier

LISTE DES PIÈCES NVPM15

ENSEMBLE DE CONNEXION 1/2

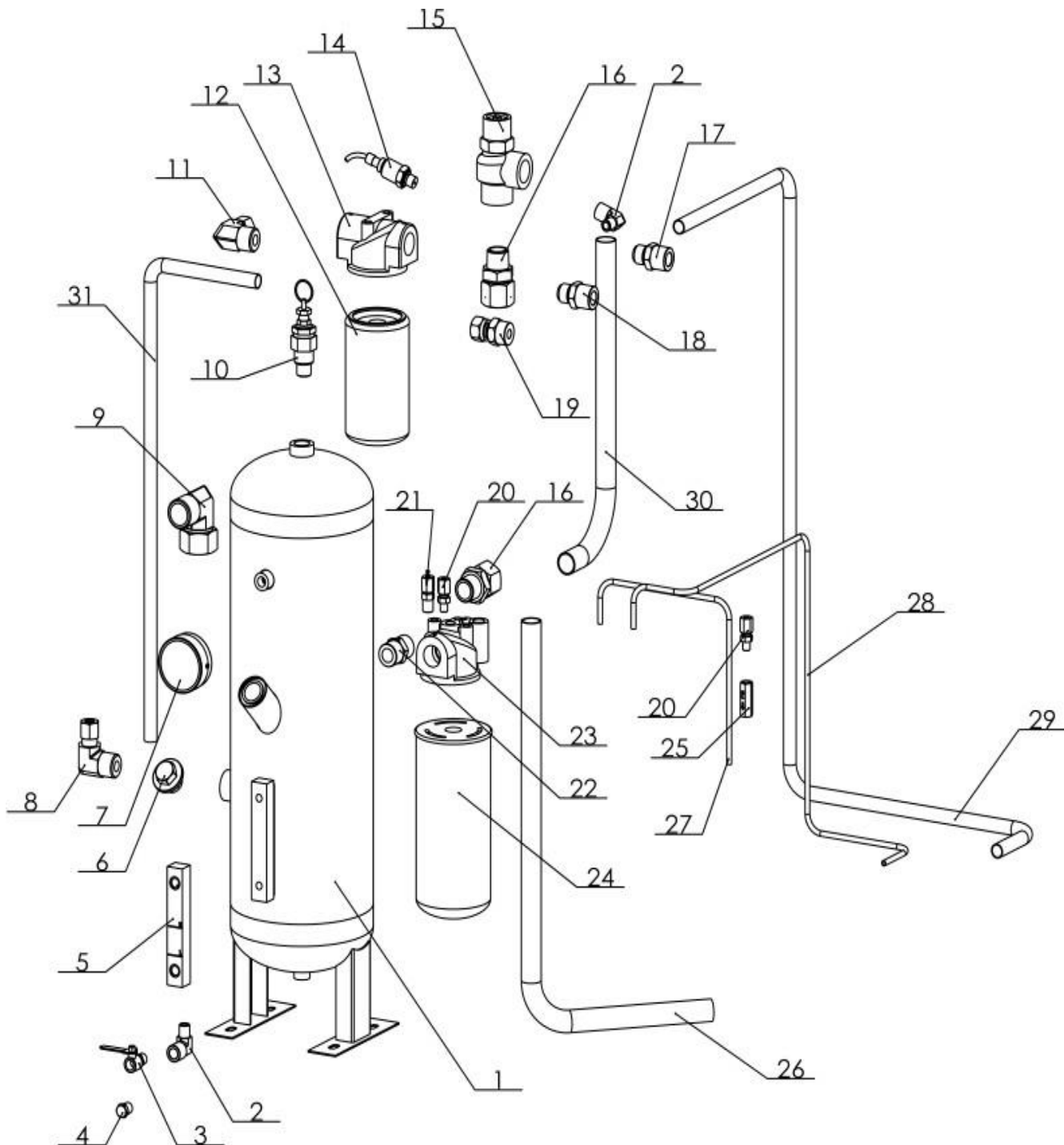

LISTE DES PIÈCES NVPM15
ENSEMBLE DE CONNEXION 2/2

Num.	Réf.	Nom
1	53030L0000001	Réservoirs huile / air
2	30003FE008008	Raccord soudé
3	267DN00821CU0	Vanne de vidange à boisseau sphérique
4	3231DN0080000	Bouchon
5	2453000000001	Niveau d'huile
6	0840002400000	Bouchon de remplissage d'huile
7	3541050FE3013	Manomètre
8	30001FE020160	Raccord soudé pour tuyau acier
9	30002FE025253	Raccord soudé pour tuyau acier
10	260DN00812506	Soupape de sécurité
11	2130000WD7190	Raccord soudé pour tuyau acier
12	2130000WD7190	Filtre à huile
13	214YL4N020000	Support filtre à huile
14	120PT00000020	Capteur de pression
15	275011MPV20A0	Vanne minimum de pression (VPM)
16	30008FE020009	Raccord droit pour tuyau acier
17	30006FE020013	Raccord droit pour tuyau acier
18	30006FE015011	Raccord droit pour tuyau acier
19	30001FE020160	Raccord droit pour tuyau acier
20	30001FE006067	Raccord droit pour tuyau acier
21	30001FE008067	Raccord droit pour tuyau acier
22	30006FE020003	Raccord droit pour tuyau acier
23	2120YF6NZ0100	Support Séparateur d'huile
24	2111018000001	Séparateur d'huile
25	2660000000007	Restricteur d'huile
26	001FC02500000	Tuyau en acier
27	001FC00600000	Tuyau en acier
28	001FC00600000	Tuyau en acier
29	001FC01200001	Tuyau en acier
30	001FC02500000	Tuyau en acier
31	001FC01600000	Tuyau en acier

LISTE DES PIÈCES NVPM15

ENSEMBLE DE REFROIDISSEMENT

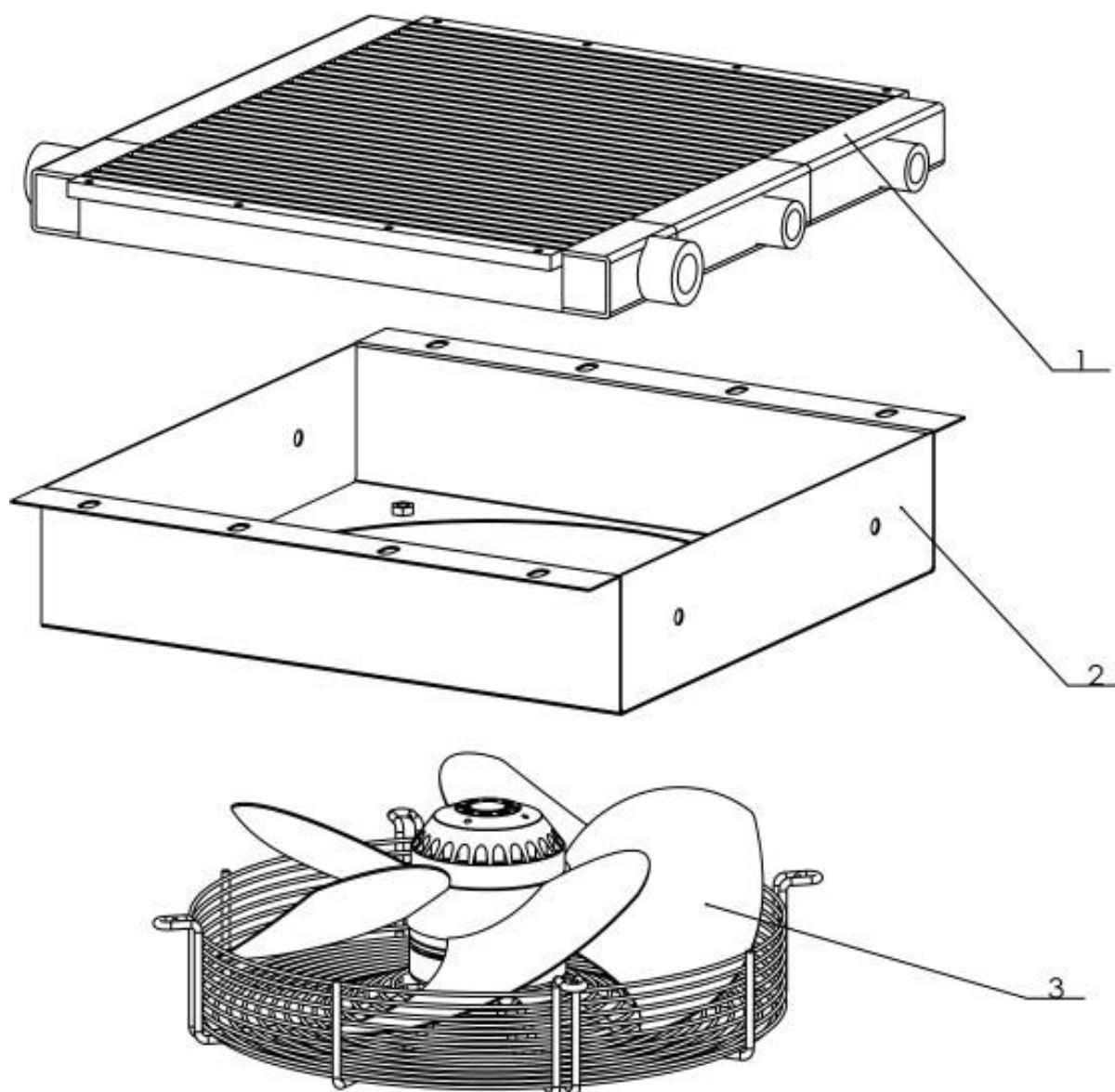

Num.	Réf.	Nom
1	2803000180000	Radiateur huile air
2	LGFDPM_15HP.2.1	Support ventilateur
3	2811025261000	Ventilateur

LISTE DES PIÈCES NVPM15 BOITIER ÉLECTRIQUE

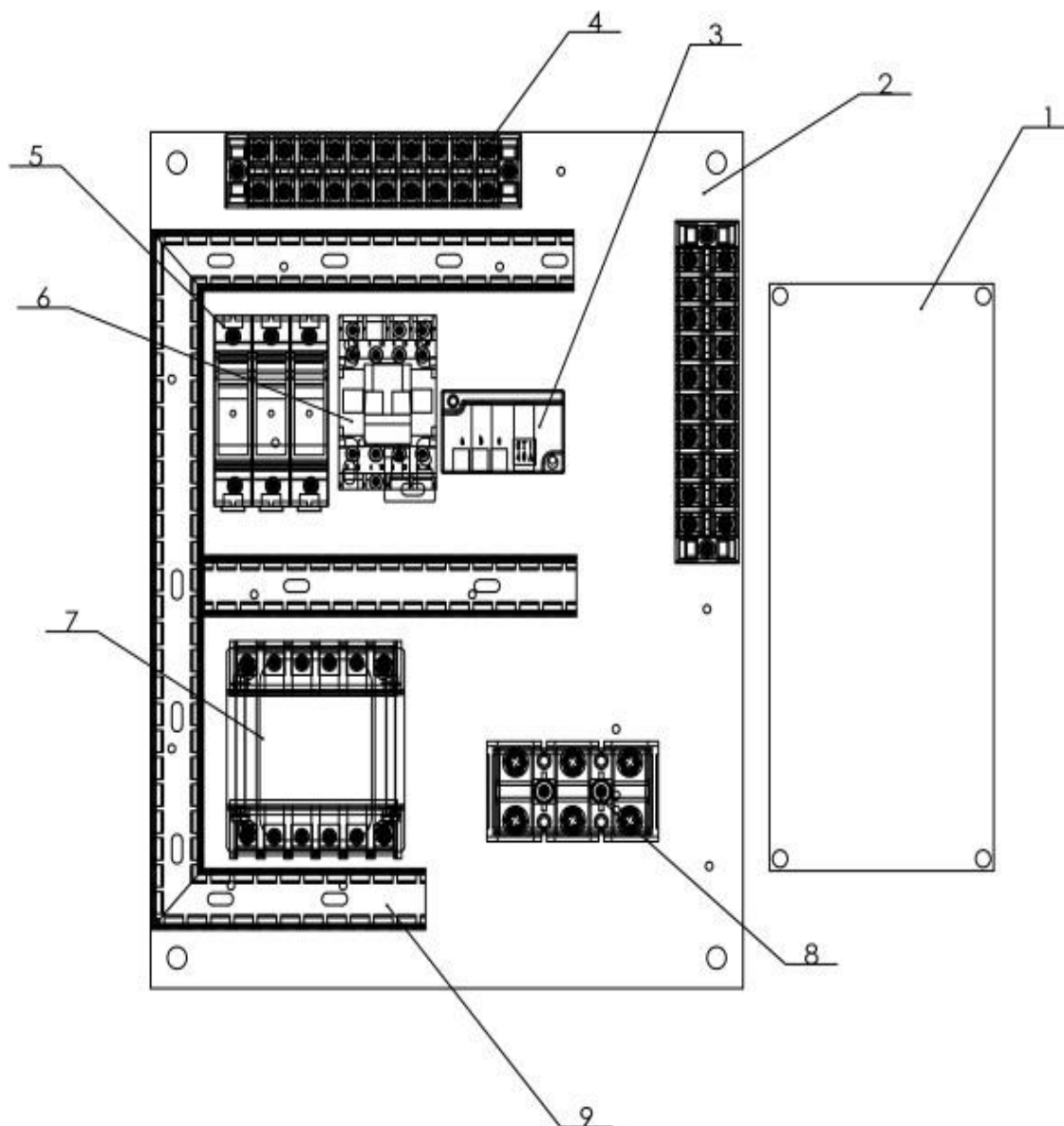

Num.	Réf.	Nom
1	1310320753001	Variateur de fréquence
2	LGFDPM_10HP.2.1	Support électrique
3	1220040000000	Ampèremètre
4	1560002512001	Bandes terminales
5	132RT1832X000	Porte Fusible
6	12516DC109010	Contacteurs du ventilateur
7	1301003805002	Transformateur
8	1560006003000	Bornier d'alimentation
9	078PVC0300250	Goulotte électrique

17. LISTE DES PIÈCES NVPM20 PANNEAUX ET SUPPORT

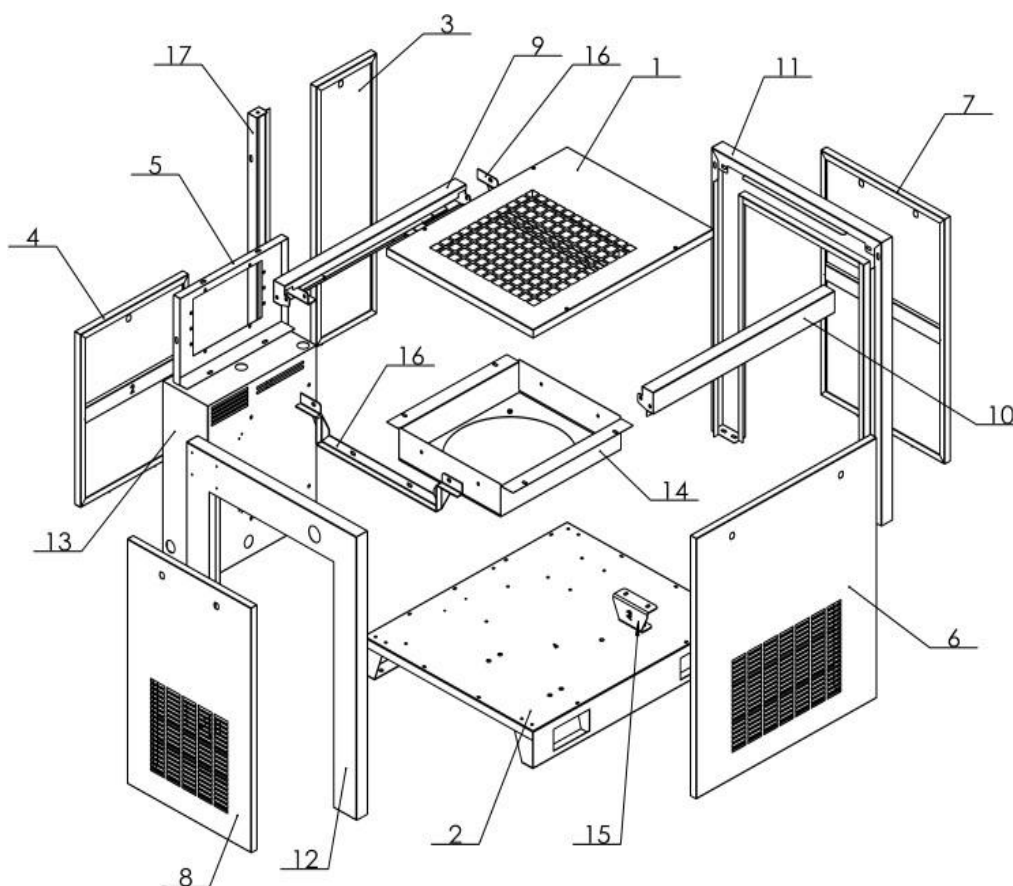

Num.	Réf.	Nom
1	LGFDPM_20HP.2.1	Capot supérieur
2	LGFDPM_20HP.2.2	Châssis
3	LGFDPM_20HP.2.3	Porte avant
4	LGFDPM_20HP.2.4	Porte de coffret électrique
5	LGFDPM_20HP.2.5	Châssis platine électronique
6	LGFDPM_20HP.2.6	Porte arrière
7	LGFDPM_20HP.2.7	Porte gauche
8	LGFDPM_20HP.2.8	Porte droite
9	LGFDPM_20HP.2.9	Renfort avant
10	LGFDPM_20HP.2.1	Renfort arrière
11	LGFDPM_20HP.2.1	Châssis porte de gauche
12	LGFDPM_20HP.2.1	Châssis porte de droite
13	LGFDPM_20HP.2.1	Coffret électrique
14	LGFDPM_20HP.2.1	Support ventilateur
15	LGFDPM_20HP.2.1	Support ensemble bloc moteur
16	LGFDPM_20HP.2.1	Renfort droite
17	LGFDPM_20HP.2.1	Renfort avant

LISTE DES PIÈCES NVPM20
ENSEMBLE BLOC MOTEUR

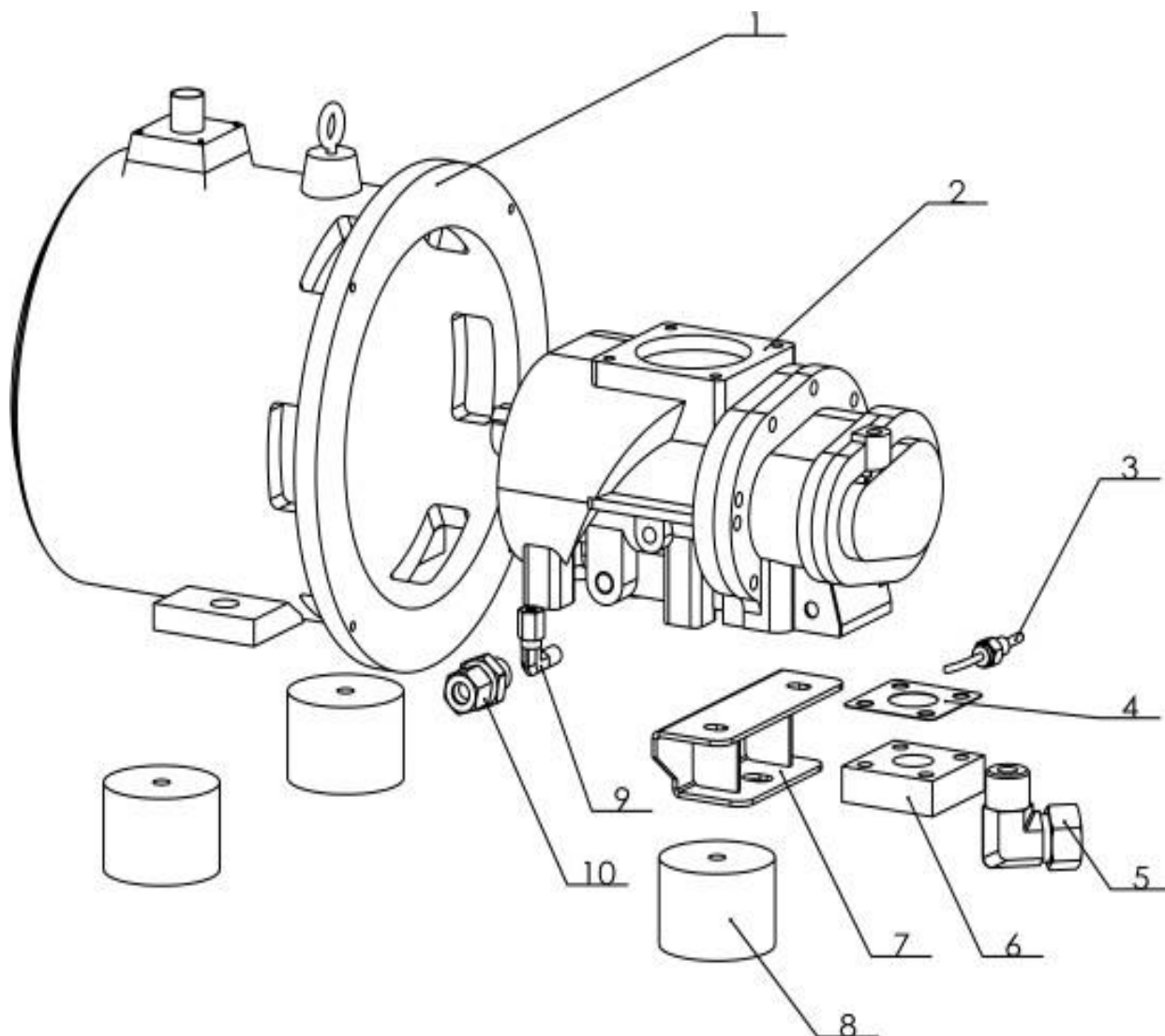

Num.	Réf.	Nom
1	1991503PM6801	Moteur
2	206BSYT70A000	Bloc vis
3	120PT00000020	Sonde de température
4	5852005000700	Joint d'étanchéité
5	30008FE032009	Raccord soudé pour tuyau acier
6	5850320900200	Bride
7	LGFDPM_20HP.2.1	Support moteur
8	071FU00000012	Silent bloc
9	30008FE012000	Raccord soudé pour tuyau acier
10	30008FE020017	Raccord droit pour tuyau acier

LISTE DES PIÈCES NVPM20
FILTRE À AIR - BOITIER D'ASPIRATION

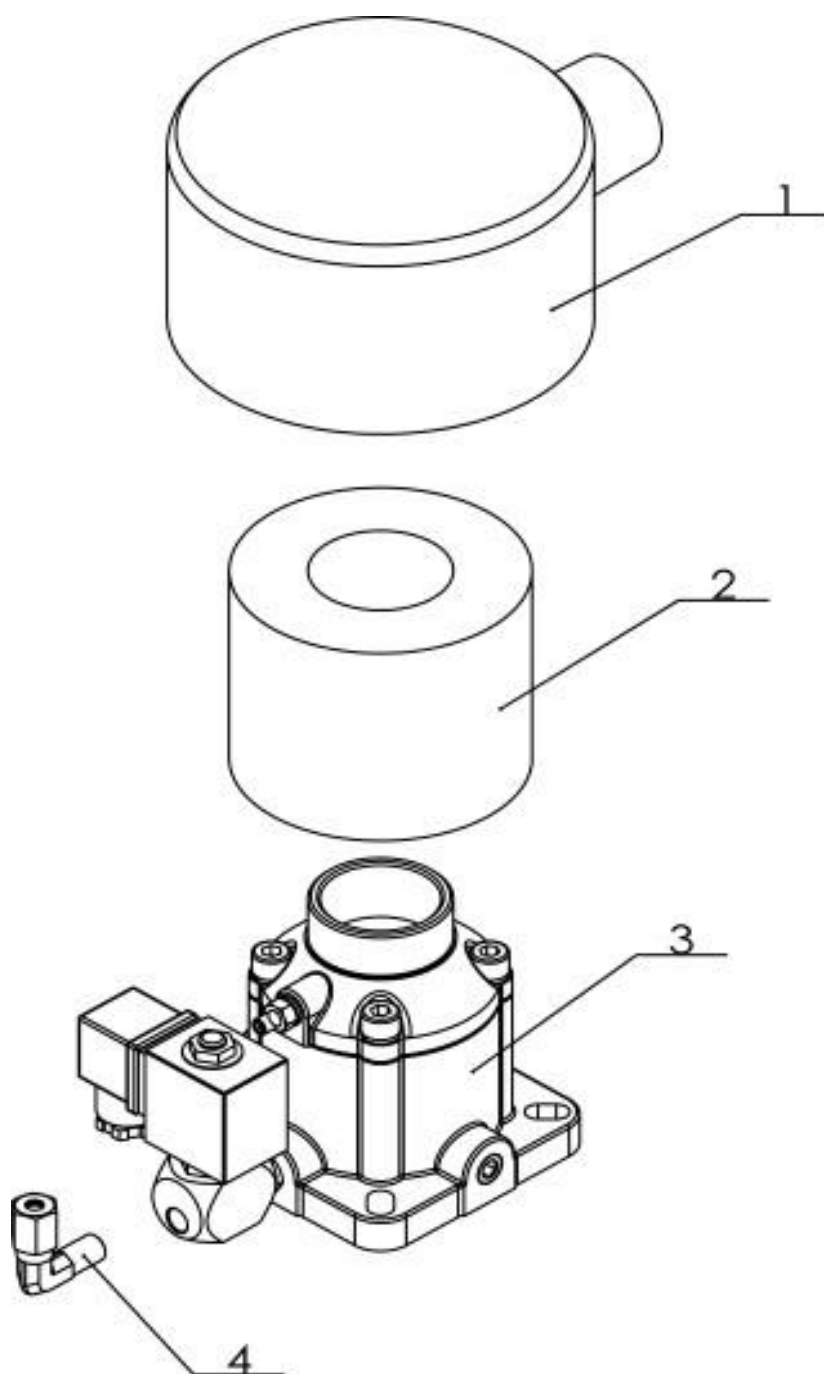

Num.	Réf.	Nom
1	2100020000000	Boitier du filtre à air
2	2111018000003	Filtre à air
3	270JIV40BEBJ0	Tête d'aspiration
4	30002FE006062	Raccord pour tuyau acier

LISTE DES PIÈCES NVPM20
ENSEMBLE DE CONNEXION 1/2

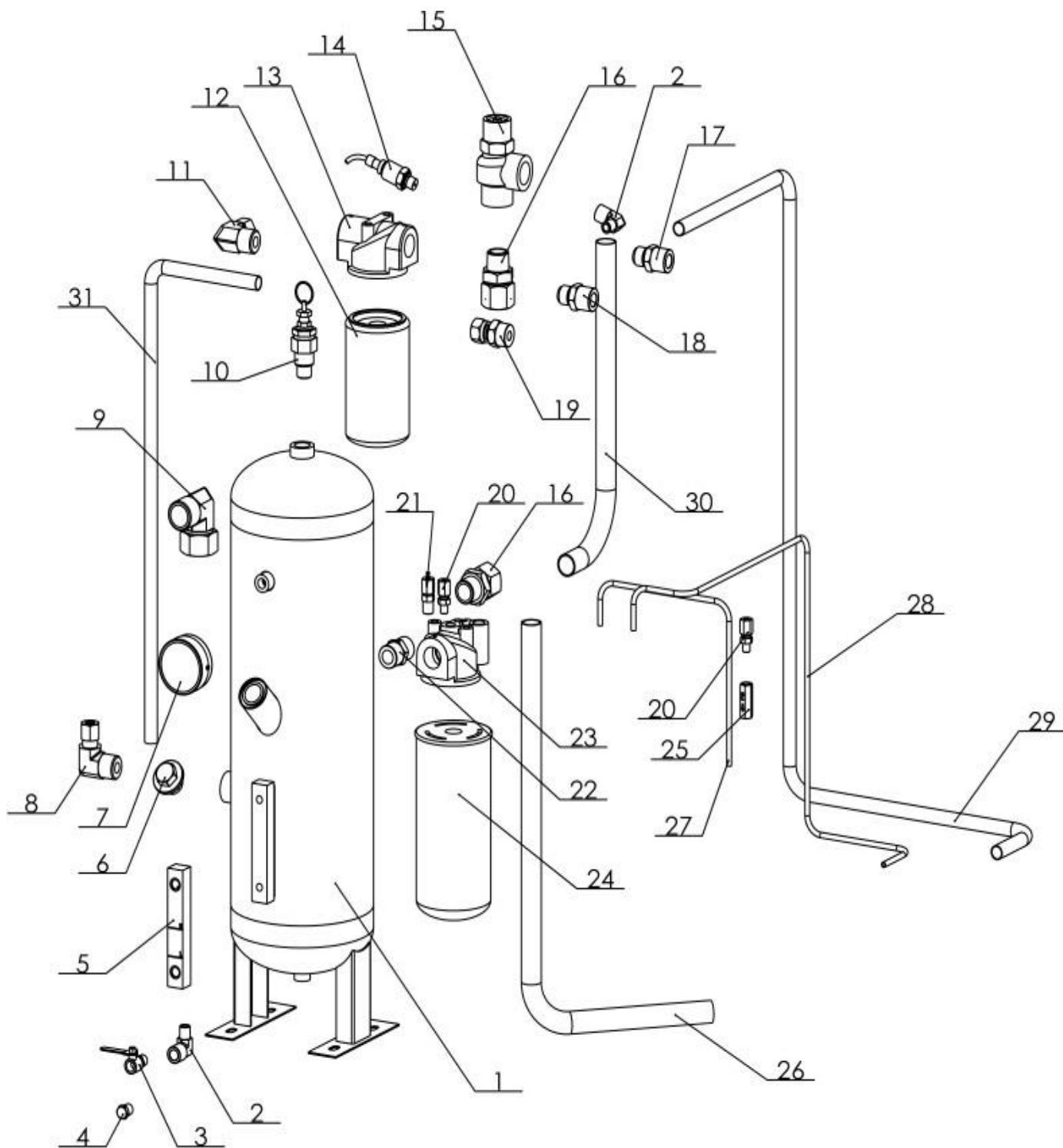

LISTE DES PIÈCES NVPM20
ENSEMBLE DE CONNEXION 2/2

Num.	Réf.	Nom
1	53030L0000001	Réservoirs huile / air
2	30003FE008008	Raccord coudé
3	267DN00821CU0	Vanne de vidange à boisseau sphérique
4	3231DN0080000	Bouchon
5	2453000000001	Niveau d'huile
6	0840002400000	Bouchon de remplissage d'huile
7	3541050FE3013	Manomètre
8	30001FE020160	Raccord coudé pour tuyau acier
9	30002FE025253	Raccord coudé pour tuyau acier
10	260DN00812506	Soupape de sécurité
11	30008FE015001	Raccord coudé pour tuyau acier
12	2130000WD7190	Filtre à huile
13	214YL4N020000	Support filtre à huile
14	120PT00000020	Capteur de pression
15	275011MPV20A0	Vanne minimum de pression (VPM)
16	30008FE020009	Raccord droit pour tuyau acier
17	30006FE020013	Raccord droit pour tuyau acier
18	30006FE015011	Raccord droit pour tuyau acier
19	30001FE020160	Raccord droit pour tuyau acier
20	30001FE006067	Raccord droit pour tuyau acier
21	30001FE008067	Raccord droit pour tuyau acier
22	30006FE020003	Raccord droit pour tuyau acier
23	2120YF6NZ0100	Support Séparateur d'huile
24	2111018000001	Séparateur d'huile
25	2660000000007	Restricteur d'huile
26	001FC02500000	Tuyau en acier
27	001FC00600000	Tuyau en acier
28	001FC00600000	Tuyau en acier
29	001FC01200001	Tuyau en acier
30	001FC02500000	Tuyau en acier
31	001FC01600000	Tuyau en acier

LISTE DES PIÈCES NVPM20

ENSEMBLE DE REFROIDISSEMENT

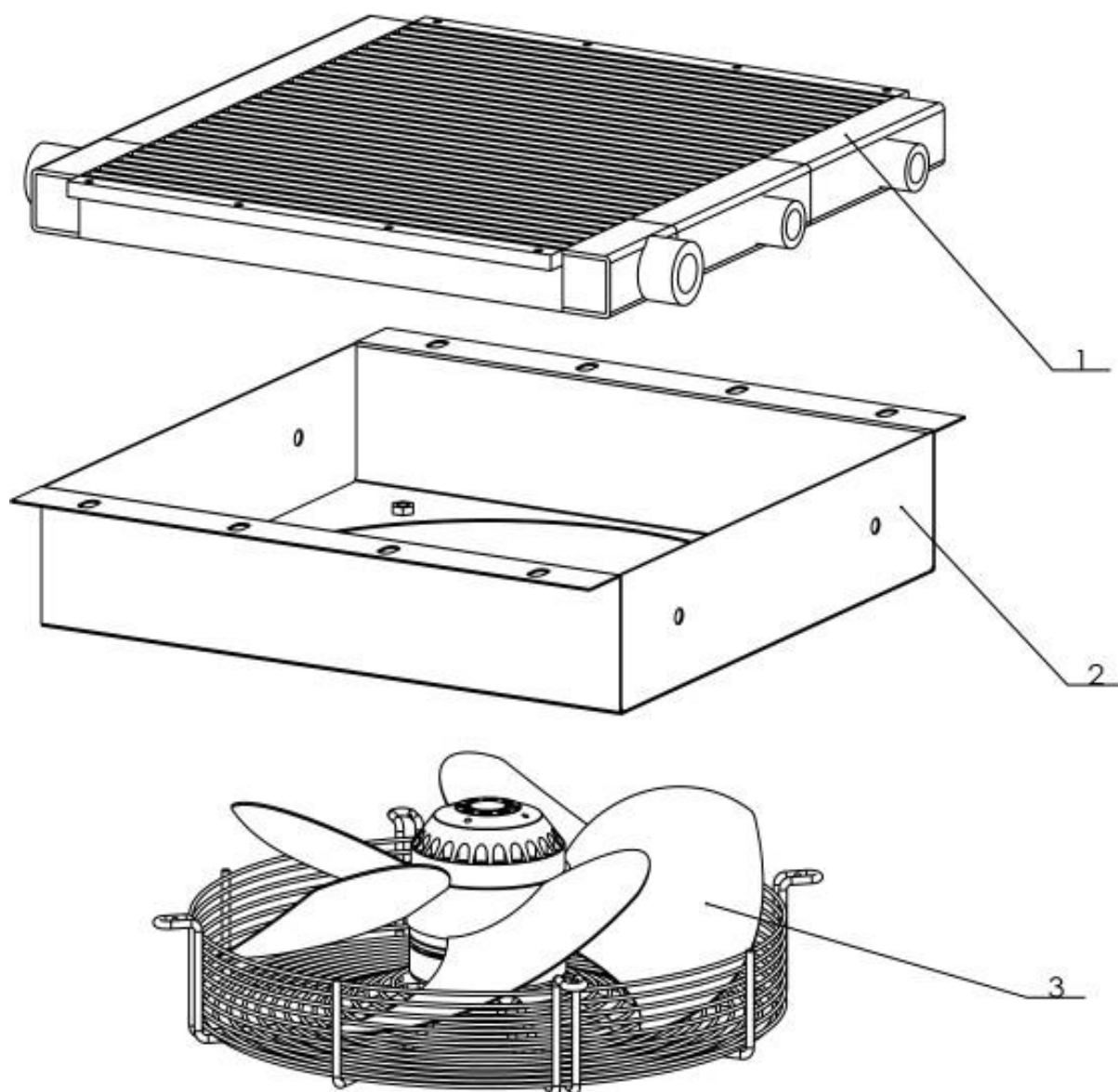

Num.	Réf.	Nom
1	2803000180000	Radiateur huile air
2	LGFDPM_20HP.2.1	Support ventilateur
3	2811016261000	Ventilateur

LISTE DES PIÈCES NVPM20 BOITIER ÉLECTRIQUE

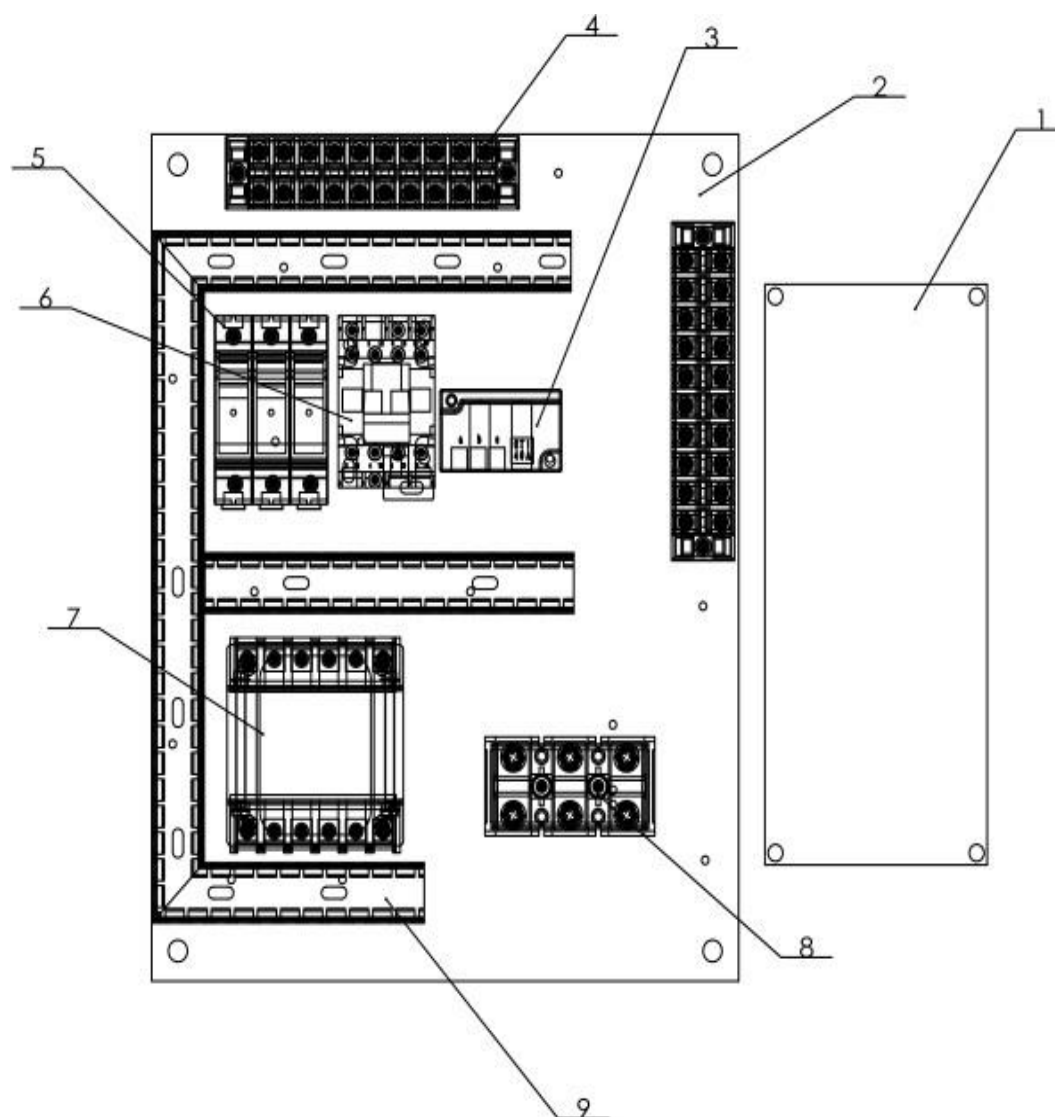

Num.	Réf.	Nom
1	1310320753001	Variateur de fréquence
2	LGFDPM_10HP.2.1	Support électrique
3	1220040000000	Ampèremètre
4	1560002512001	Bandes terminales
5	132RT1832X000	Porte Fusible
6	12516DC109010	Contacteurs du ventilateur
7	1301003805002	Transformateur
8	1560006003000	Bornier d'alimentation
9	078PVC0300250	Goulotte électrique

18. LISTE DES PIÈCES NVPM30 PANNEAUX ET SUPPORT

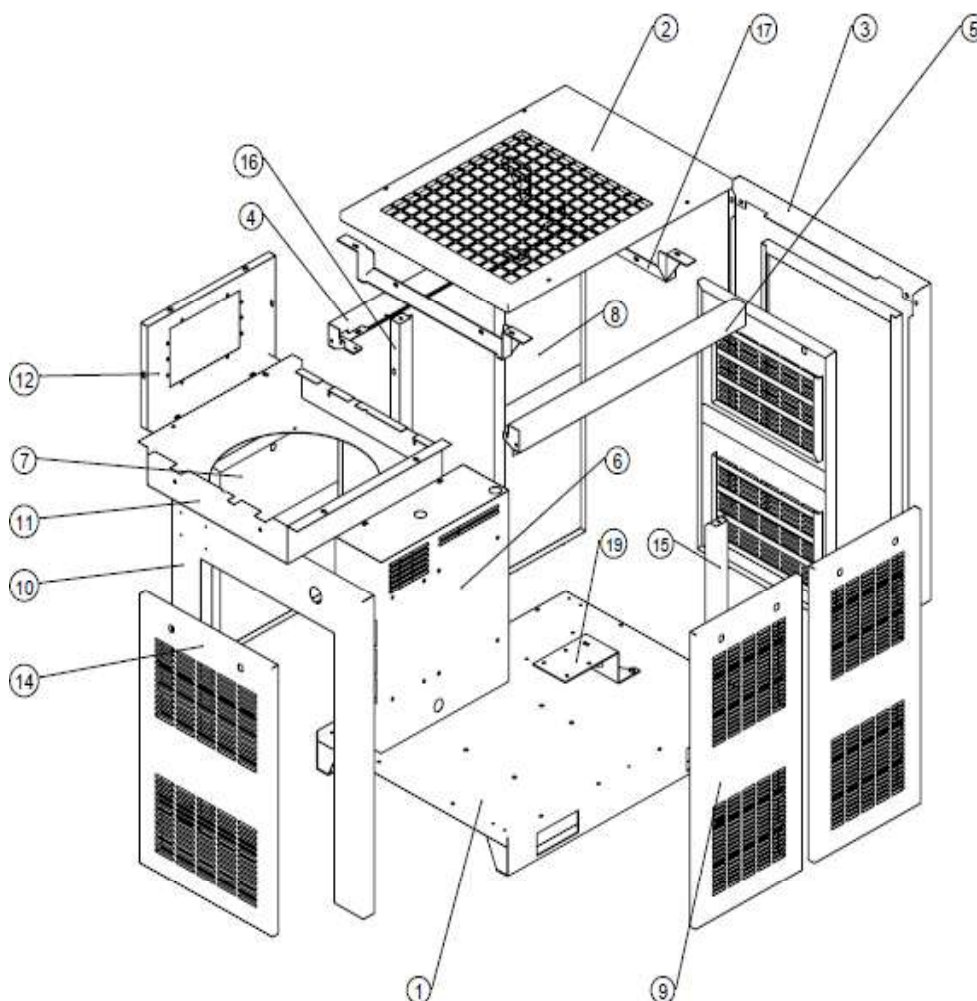

Num.	Réf.	Nom
1	LGFDPM_30HP.2.1	Châssis
2	LGFDPM_30HP.2.2	Capot supérieur
3	LGFDPM_30HP.2.3	Châssis porte de droite
4	LGFDPM_30HP.2.4	Renfort avant
5	LGFDPM_30HP.2.5	Renfort arrière
6	LGFDPM_30HP.2.6	Coffret électrique
7	LGFDPM_30HP.2.7	Porte de coffret électrique
8	LGFDPM_30HP.2.8	Porte avant
9	LGFDPM_30HP.2.9	Porte arrière
10	LGFDPM_30HP.2.10	Châssis porte de gauche
11	LGFDPM_30HP.2.11	Support ventilateur
12	LGFDPM_30HP.2.12	Châssis platine électronique
14	LGFDPM_30HP.2.14	Porte latérale
15	LGFDPM_30HP.2.15	Renfort arrière
16	LGFDPM_30HP.2.16	Renfort avant
17	LGFDPM_30HP.2.17	Renfort supérieur
19	LGFDPM_30HP.2.18	Support ensemble bloc moteur

LISTE DES PIÈCES NVPM30
ENSEMBLE BLOC MOTEUR

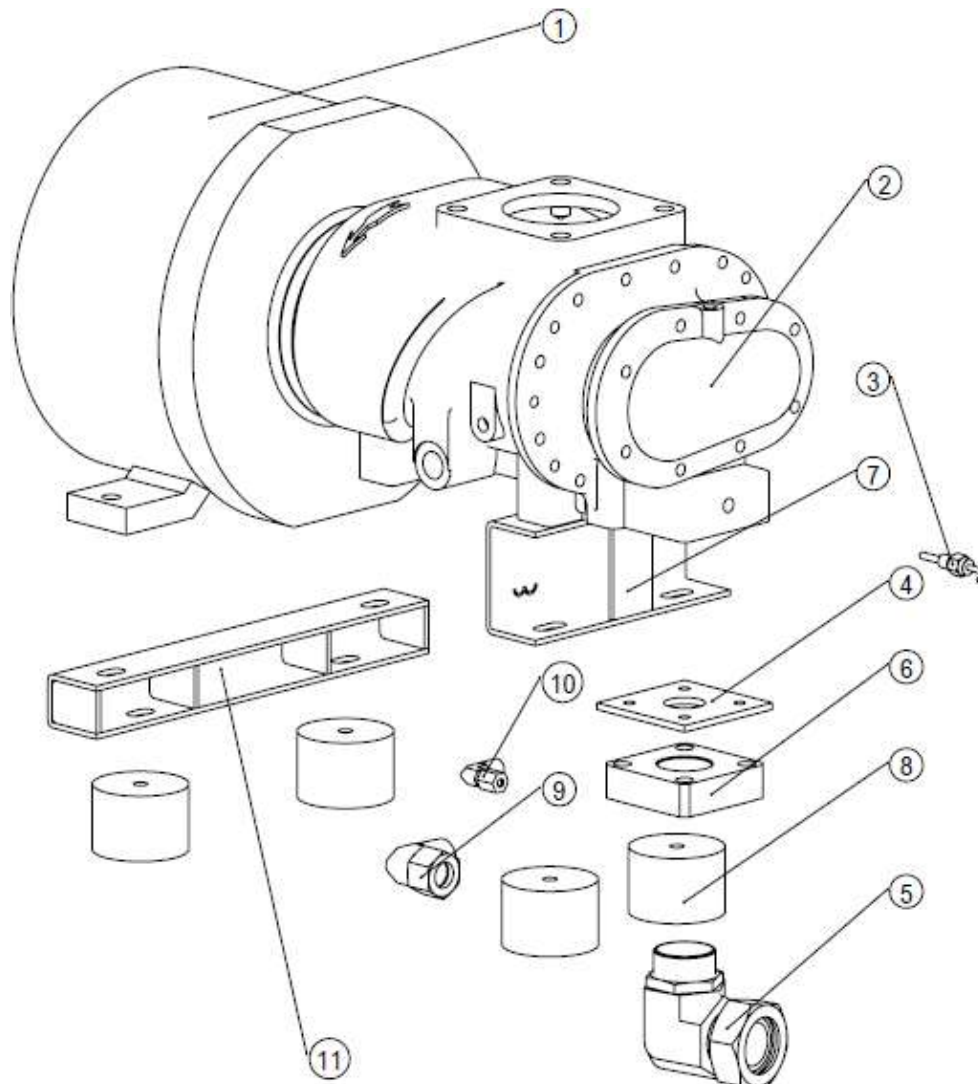

Num.	Réf.	Nom
1	1992203PM6301	Moteur
2	206BSYT80A000	Bloc vis
3	120PT00000022	Sonde de température
4	5482005000900	Joint d'étanchéité
5	30008FE032007	Raccord coudé pour tuyau acier
6	3580321000200	Bride
7	LGFDPM_30HP.2.19	Support vis
8	071FU00000012	Silent bloc
9	30008FE022002	Raccord coudé pour tuyau acier
10	30008FE012000	Raccord droit pour tuyau acier
11	LGFDPM_30HP.2.20	Support moteur

LISTE DES PIÈCES NVPM30
FILTRE À AIR - BOITIER D'ASPIRATION

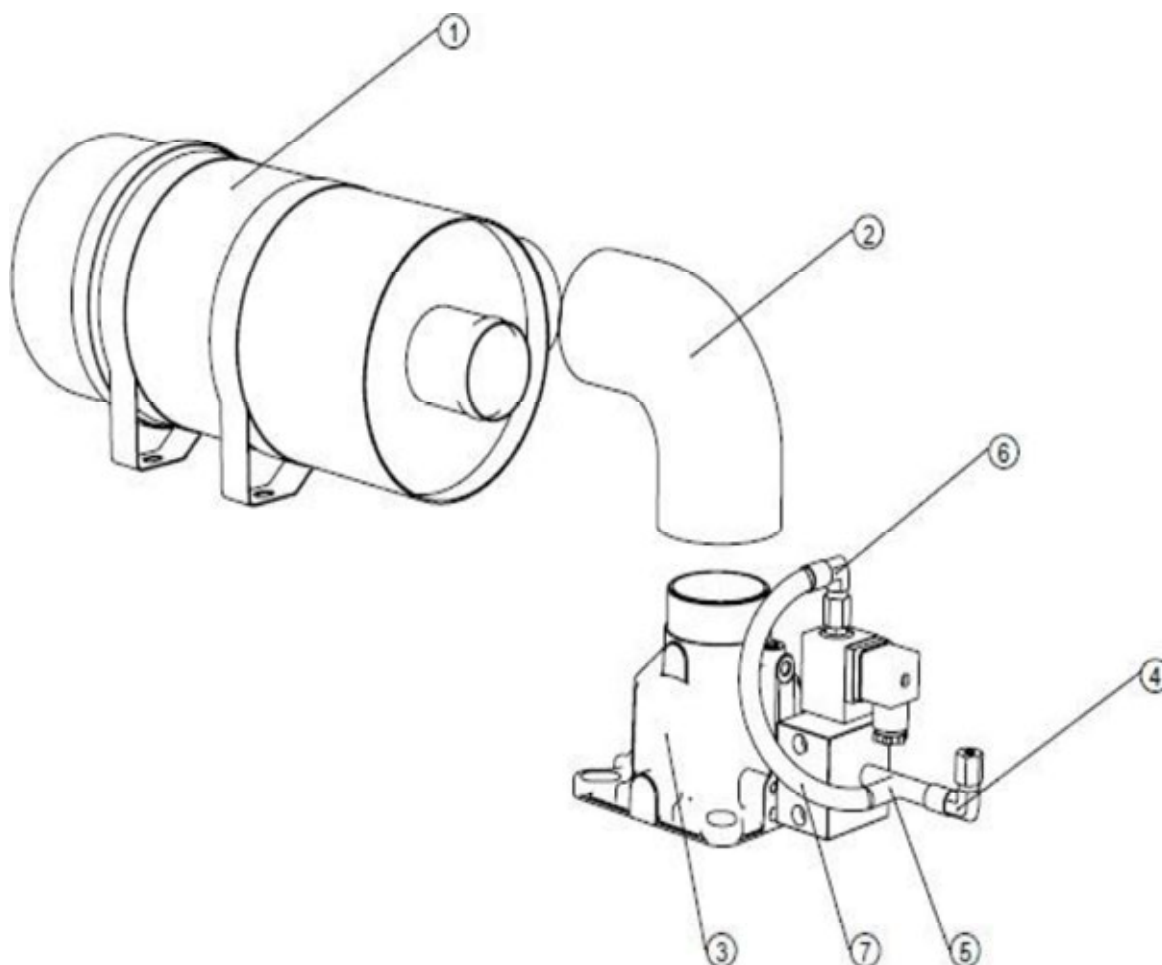

Num.	Réf.	Nom
1	2100034000000	Boitier du filtre à air
2	3130580631180	Durite du filtre à air
3	270JIV50BS000	Tête d'aspiration
4	30002FE008063	Raccord coudé pour tuyau acier
5	30004FE008003	Té mixte 1/4 Ø 6 pour tuyau polyamide
6	30002FE006062	Raccord coudé pour tuyau polyamide
7	314BK00600000	Tube en polyamide

LISTE DES PIÈCES NVPM30
ENSEMBLE DE CONNEXION 1/2

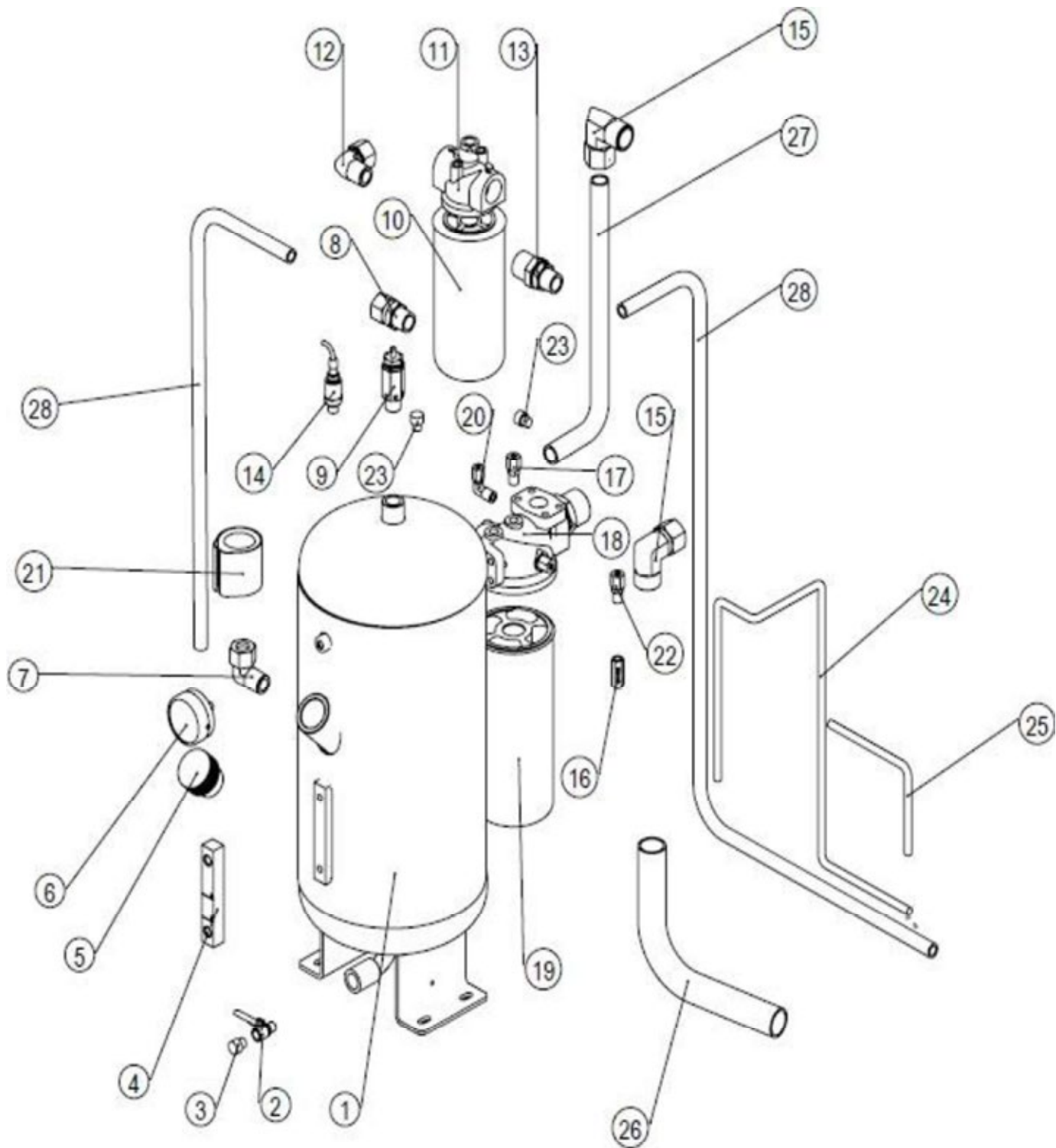

LISTE DES PIÈCES NVPM30
ENSEMBLE DE CONNEXION 2/2

Num.	Réf.	Nom
1	53030L0000002	Réservoirs huile / air
2	267DN01521CU1	Vanne de vidange à boisseau sphérique
3	3231DN0150001	Bouchon
4	2453000000001	Niveau d'huile
5	3010004000001	Bouchon de remplissage d'huile
6	3541050FE3013	Manomètre
7	30002FE020202	Raccord coudé pour tuyau acier
8	30001FE020201	Raccord pour tuyau acier
9	260DN01512506	Soupape de sécurité
10	21300034W9620	Filtre à huile
11	214YL4N010000	Support filtre à huile
12	30008FE015004	Raccord coudé pour tuyau acier
13	30006FE015011	Raccord pour tuyau acier
14	1210001600006	Capteur de pression
15	30008FE025003	Raccord coudé pour tuyau acier
16	2660000000007	Restricteur d'huile
17	30001FE008067	Raccord droit pour tuyau acier
18	2121CT25LD000	Support Séparateur d'huile
19	2111034000001	Séparateur d'huile
20	30002FE008063	Raccord coudé pour tuyau acier
21	3231DN0080000	Collier pour tuyau acier
22	30001FE006067	Raccord pour tuyau acier
23	3231DN0080000	Raccord pour tuyau acier
24	001FC00600000	Tuyau en acier
25	001FC00800000	Tuyau en acier
26	746G038035001	Tuyau en acier
27	001FC02500000	Tuyau en acier
28	001FC02000000	Tuyau en acier

LISTE DES PIÈCES NVPM30 ENSEMBLE DE REFROIDISSEMENT

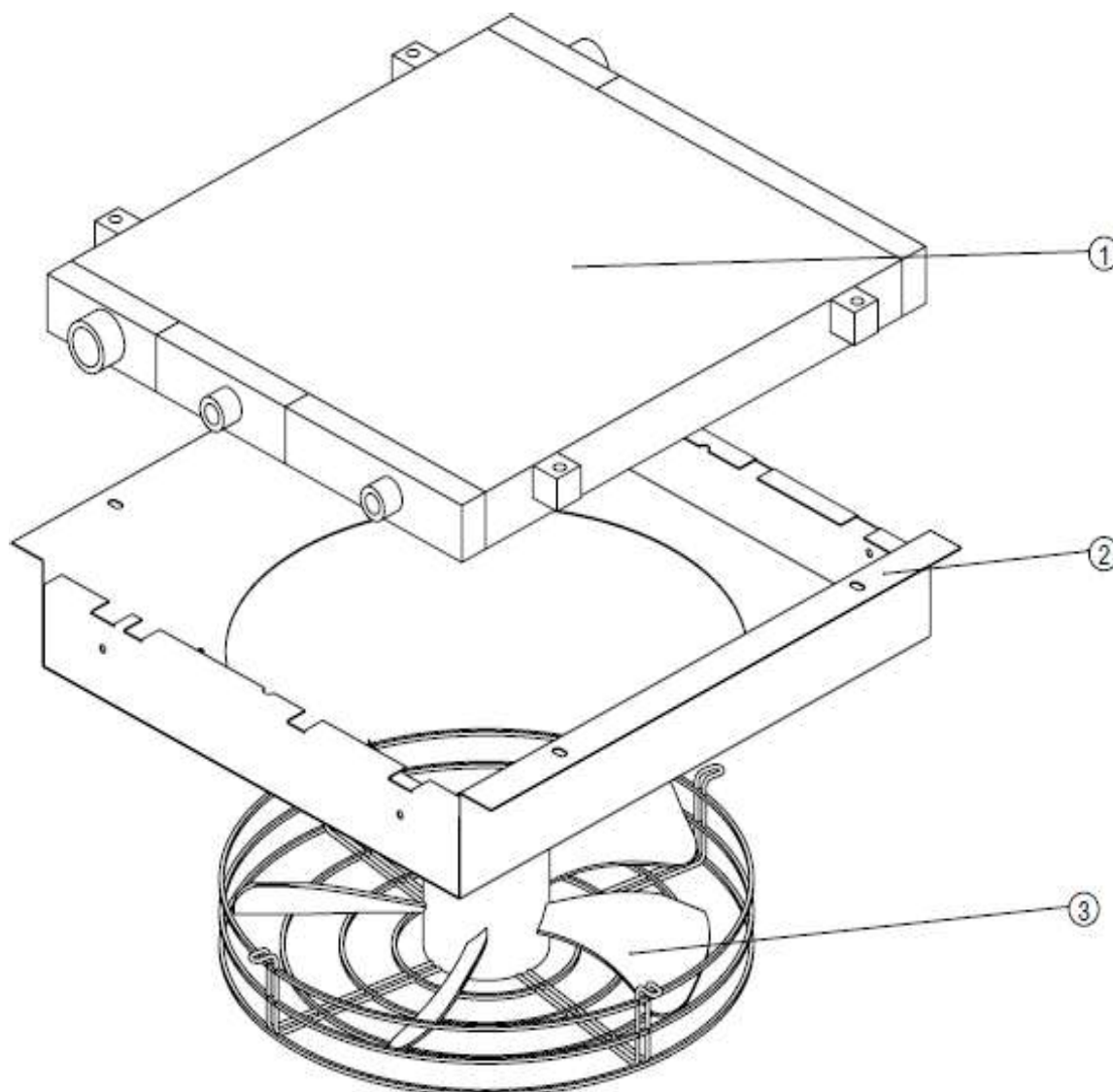

Num.	Réf.	Nom
1	2803000300006	Radiateur huile air
2	LGFDPM_30HP.2.11	Support ventilateur
3	2811055261000	Ventilateur

LISTE DES PIÈCES NVPM30 BOITIER ÉLECTRIQUE

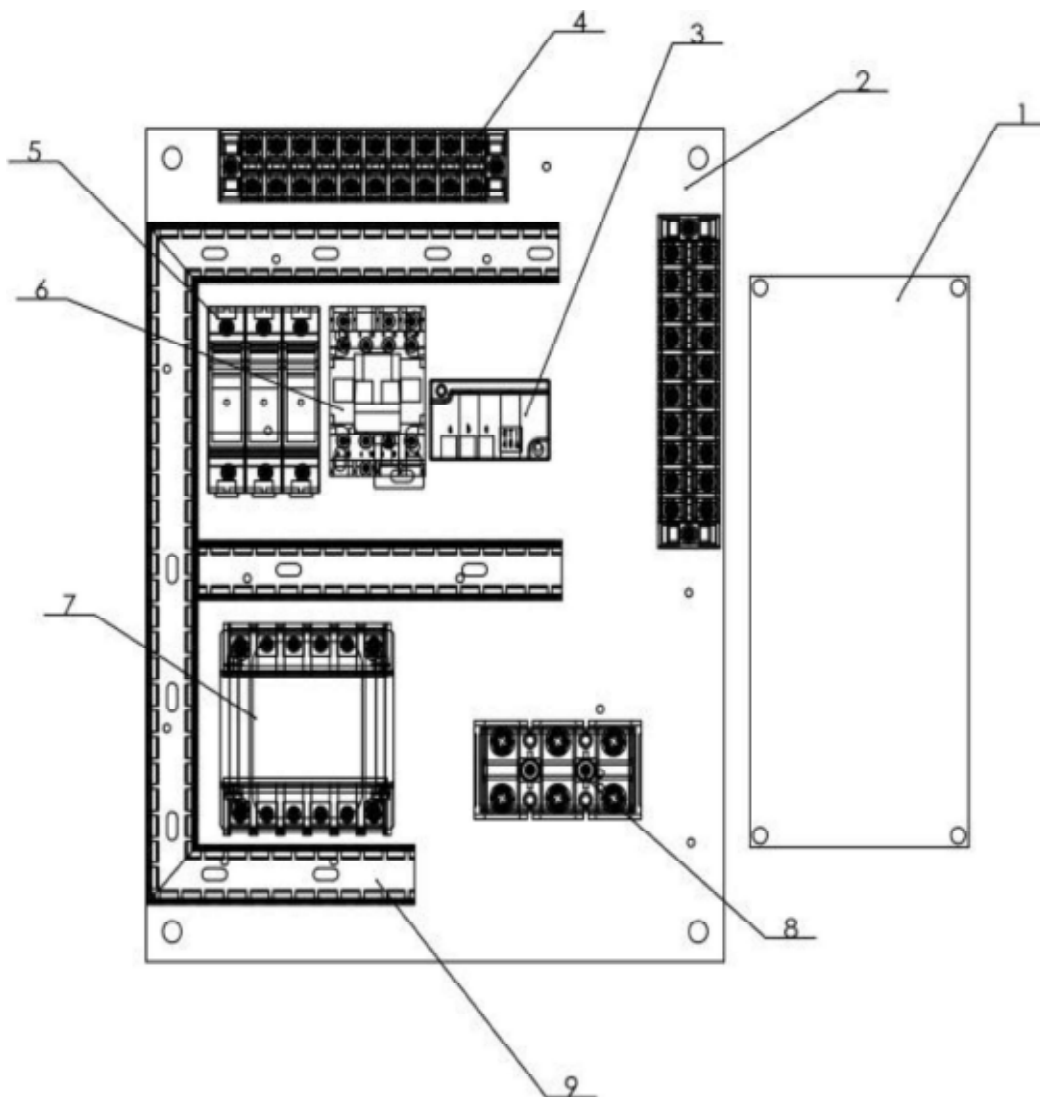

Num.	Réf.	Nom
1	1310322203006	Variateur de fréquence
2	LGFDPM_10HP.2.17	Support électrique
3	1220040000000	Ampèremètre
4	1560002512001	Bandes terminales
5	132RT1832X000	Porte Fusible
6	12516DC109010	Contacteurs du ventilateur
7	1301003805002	Transformateur
8	1560006003000	Bornier d'alimentation
9	078PVC0300250	Goulotte électrique

19. LISTE DES PIÈCES NVPM50 PANNEAUX ET SUPPORT

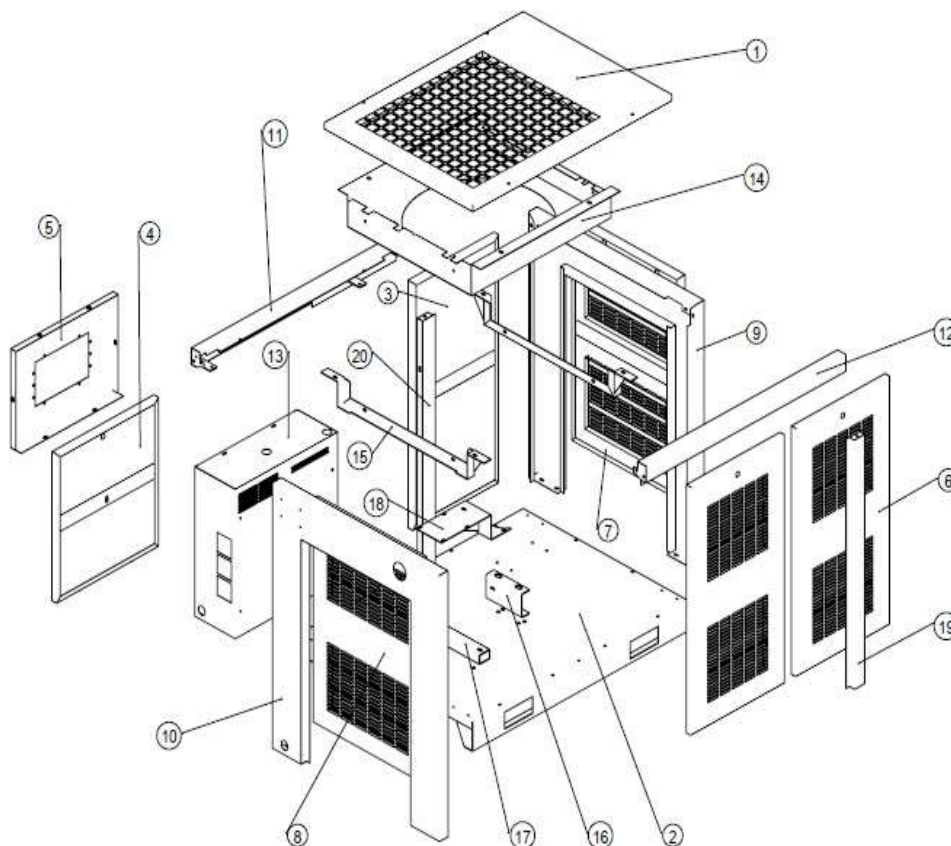

Num.	Réf.	Nom
1	LGFDPM_50HP.2.1	Capot supérieur
2	LGFDPM_50HP.2.2	Châssis
3	LGFDPM_50HP.2.3	Porte avant
4	LGFDPM_50HP.2.4	Porte de coffret électrique
5	LGFDPM_50HP.2.5	Châssis platine électronique
6	LGFDPM_50HP.2.6	Porte arrière
7	LGFDPM_50HP.2.7	Porte gauche
8	LGFDPM_50HP.2.8	Porte droite
9	LGFDPM_50HP.2.9	Châssis porte de gauche Renfort avant
10	LGFDPM_50HP.2.10	Châssis porte de droite Renfort arrière
11	LGFDPM_50HP.2.11	Renfort avant
12	LGFDPM_50HP.2.12	Renfort arrière
13	LGFDPM_50HP.2.13	Coffret électrique
14	LGFDPM_50HP.2.14	Support ventilateur
15	LGFDPM_50HP.2.15	Renfort supérieur
16	LGFDPM_50HP.2.16	Support bloc compression
17	LGFDPM_50HP.2.17	Support moteur
18	LGFDPM_50HP.2.18	Porte filtre
19	LGFDPM_50HP.2.19	Renfort vertical arrière
20	LGFDPM_50HP.2.20	Renfort vertical arrière

LISTE DES PIÈCES NVPM50 ENSEMBLE BLOC MOTEUR

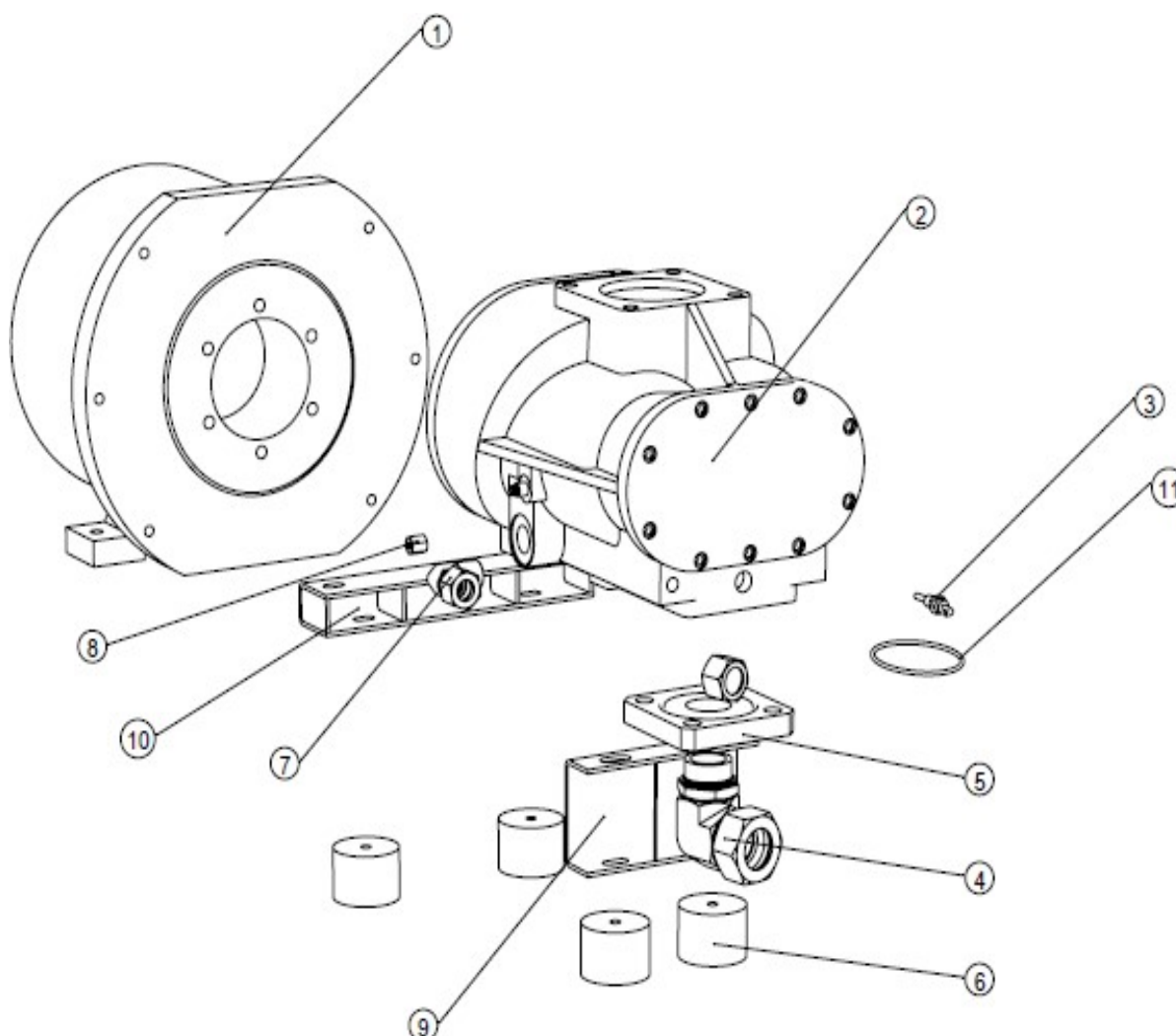

Num.	Réf.	Nom
1	1993703PM6301	Moteur
2	206BSYE133R00	Bloc vis
3	120PT00000022	Sonde de température
4	30008FE040002	Raccord coudé pour tuyau acier Joint d'étanchéité
5	3580401160200	Bride
6	071FU00000012	Silent bloc
7	30008FE027004	Raccord coudé pour tuyau acier
8	30001FE012062	Raccord droit pour tuyau acier
9	LGFDPM_50HP.2.16	Support bloc vis
10	LGFDPM_50HP.2.17	Support moteur
11	3383550085000	Joint torique

LISTE DES PIÈCES NVPM50
FILTRE À AIR - BOITIER D'ASPIRATION

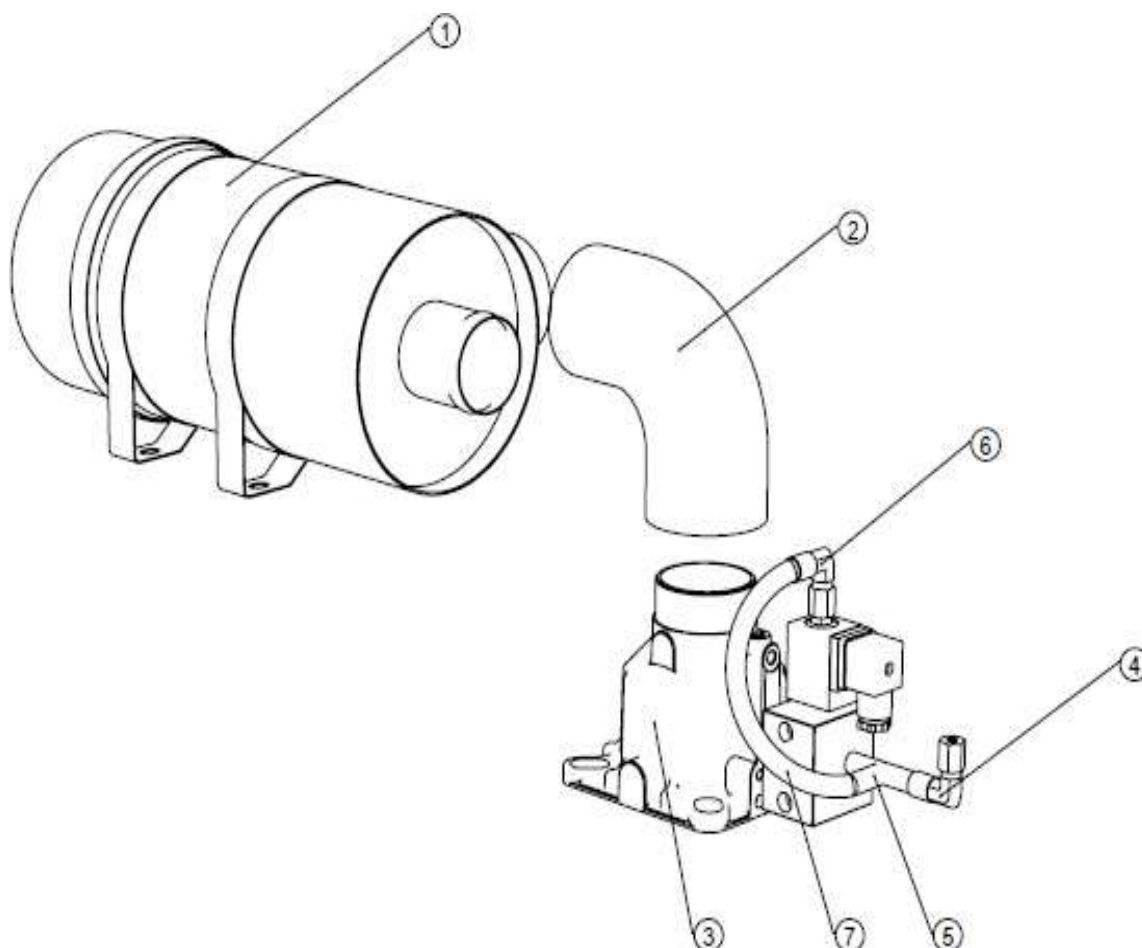

Num.	Réf.	Nom
1	2100070000000	Boitier du filtre à air
2	3130751151500	Durite du filtre à air
3	270JIV65BS000	Tête d'aspiration
4	30002FE008063	Raccord coudé pour tuyau acier
5	30004FE008003	Té mixte 1/4 Ø 6 pour tuyau polyamide
6	30002FE006062	Raccord coudé pour tuyau polyamide
7	314BK00600000	Tube en polyamide

LISTE DES PIÈCES NVPM50
ENSEMBLE DE CONNEXION 1/2

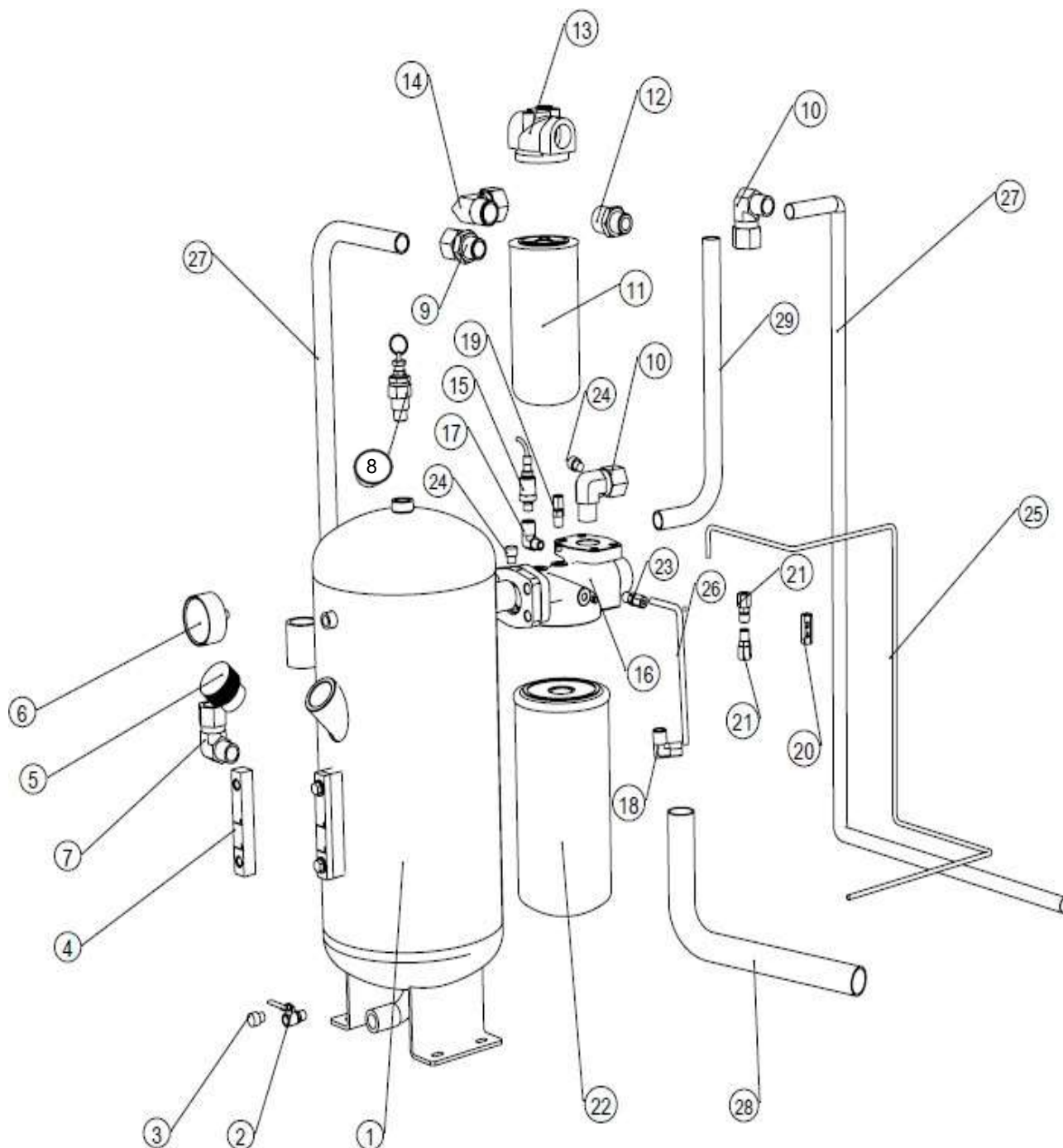

LISTE DES PIÈCES NVPM50
ENSEMBLE DE CONNEXION 2/2

Num.	Réf.	Nom
1	53030L0000003	Réservoirs huile / air
2	267DN01521CU1	Vanne de vidange à boisseau sphérique
3	3231DN0150001	Bouchon
4	2453000000001	Niveau d'huile
5	3010004000001	Bouchon de remplissage d'huile
6	3541050FE3013	Manomètres
7	30002FE020251	Raccord coudé pour tuyau acier
8	260DN01512506	Soupape de sécurité
9	30001FE020252	Raccord pour tuyau acier
10	30008FE040000	Raccord coudé pour tuyau acier
11	21300034W9620	Filtre à huile
12	30012FE020003	Raccord pour tuyau acier
13	214YL6N010000	Support filtre à huile
14	30008FE020009	Raccord coudé pour tuyau acier
15	1210001600006	Capteur de pression
16	2121CTV32LD00	Support Séparateur d'huile
17	30003FE008009	Raccord coudé pour tuyau acier
18	30001FE008080	Raccord coudé pour tuyau acier
19	30001FE008067	Raccord droit pour tuyau acier
20	2660000000007	Restricteur d'huile
21	30001FE006067	Raccord droit pour tuyau acier
22	2111000000004	Séparateur d'huile
23	30001FE008080	Raccord pour tuyau acier
24	3231DN0080000	Raccord pour tuyau acier
25	001FC00600000	Tuyau en acier
26	001FC00800000	Tuyau en acier
27	001FC02500000	Tuyau en acier
28	746G038036000	Tuyau en acier

LISTE DES PIÈCES NVPM50

ENSEMBLE DE REFROIDISSEMENT

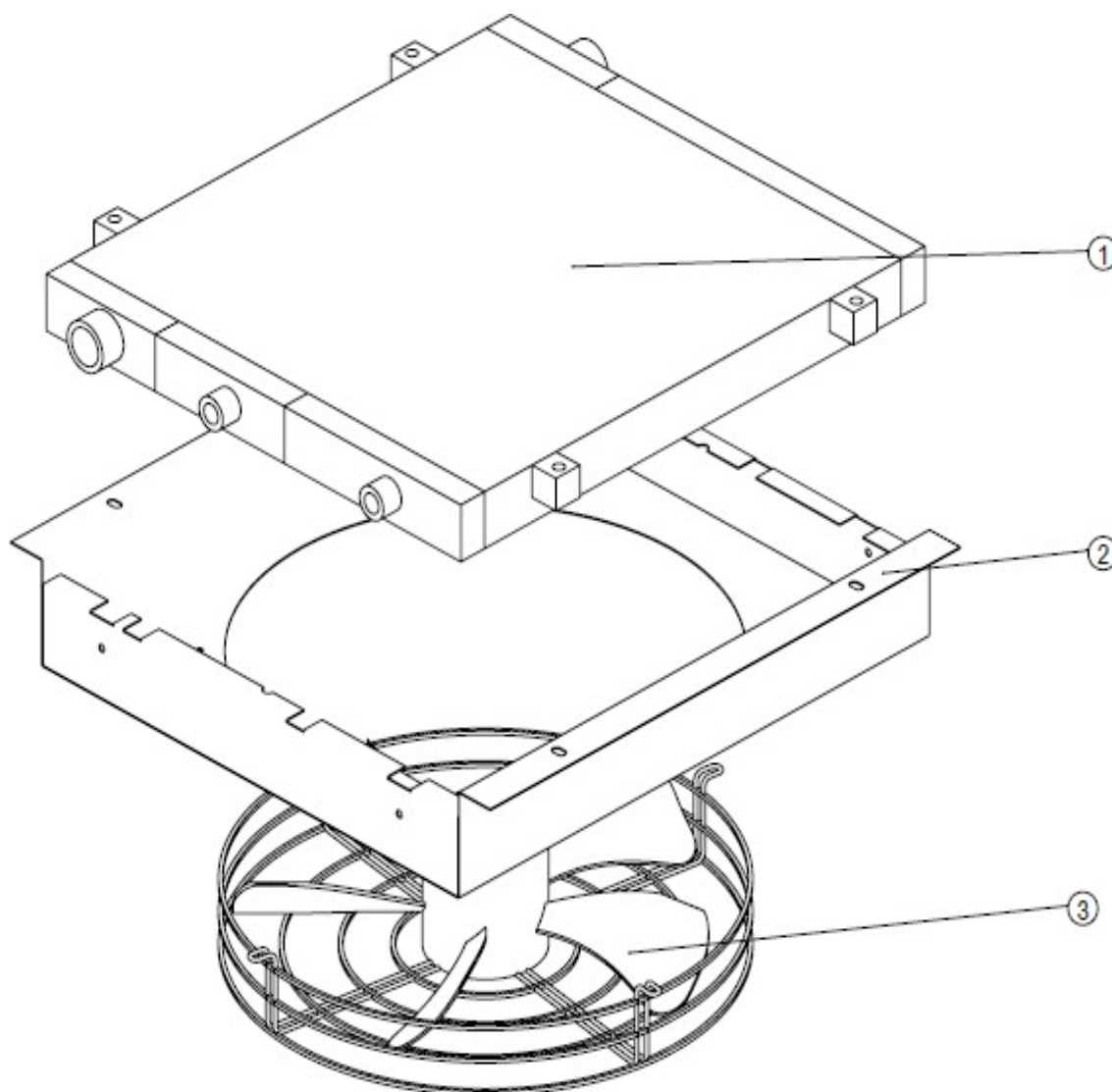

Num.	Réf.	Nom
1	2803000600005	Radiateur huile air
2	LGFDPM_50HP.16	Support ventilateur
3	2811011361000	Ventilateur

LISTE DES PIÈCES NVPM50 BOITIER ÉLECTRIQUE

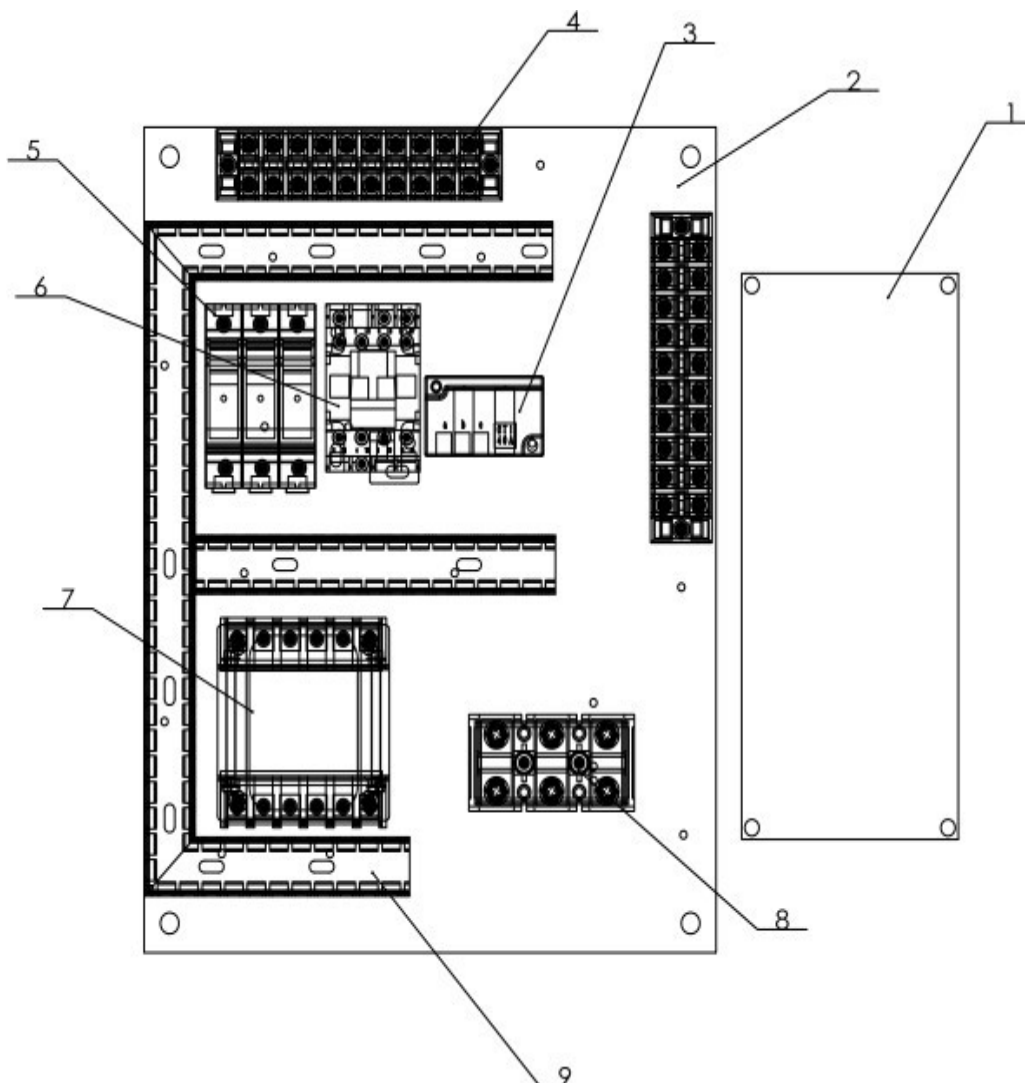

Num.	Réf.	Nom
1	1310323703006	Variateur de fréquence
2	LGFDPM_10HP-17	Support électrique
3	1220040000000	Ampèremètre
4	1560002512001	Bandes terminales
5	132RT1832X000	Porte Fusible
6	12516DC109010	Contacteurs du ventilateur
7	1301003805002	Transformateur
8	1560010003000	Bornier d'alimentation
9	078PVC0300250	Goulotte électrique



ÉOLE FRANCE PARIS

2 Rue des Longues Raies
77 230 Moussy le Neuf
Tel : + 33 1 64 44 14 91
contact@eolefrance.fr

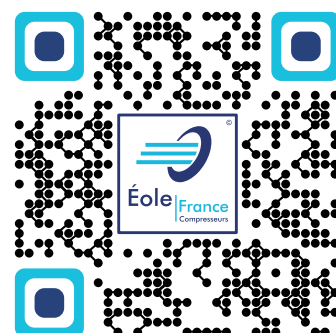

www.eolefrance.fr