

GUIDE DE MISE EN SERVICE DES COMPRESSEURS À SPIRALES LUBRIFIÉES



REMERCIEMENTS

Toute l'équipe des compresseurs ÉOLE France vous félicite pour votre choix.

Nos services apportent une priorité absolue à la satisfaction de nos clients et nous avons apporté un soin particulier à l'étude, la conception et la réalisation de votre compresseur.

Utilisé dans de bonnes conditions, dans un environnement adapté et avec un entretien suivi, votre compresseur ÉOLE France vous apportera une entière satisfaction.

Veuillez lire attentivement ce guide d'utilisation avant toute utilisation et utilisez-le en tenant compte du contenu spécifié. Conservez-le soigneusement après l'avoir lu afin de pouvoir le consulter quand vous en aurez besoin.

LÉGENDE PICTOGRAMMES

	Important		Réservoir ou circuit sous pression
	Danger		Débrancher la prise et vider le réservoir d'air avant intervention
	Risques de brûlures		Ne pas respirer l'air délivré par cet appareil
	Danger d'électrocution		Ne pas jetés avec les ordures ménagères
	Port de gants obligatoire		Lire la notice avant utilisation ou intervention sur le compresseur.
	Port de lunettes de protection obligatoire		Port d'un dispositif anti-bruit obligatoire

SOMMAIRE

1. IMPORTANT	4
2. APERÇU DU PRODUIT	4
3. RÉCEPTION DE VOTRE COMPRESSEUR	5
4. ENVIRONNEMENT DU COMPRESSEUR	5
5. ALIMENTATION ÉLECTRIQUE DU MATÉRIEL	6
6. INSTALLATION PNEUMATIQUE	7
7. MISE EN SERVICE	8
9. ENTRETIEN/MAINTENANCE	10
10. PLAN DE MAINTENANCE	11
11. CARACTÉRISTIQUES TECHNIQUES	13
12. DÉPANNAGE	14
13. GARANTIE	14
14. SCHÉMA ÉLECTRIQUE	15
15. LISTE DES PIÈCES HSC 3	16

1. IMPORTANT

- 1.1 Ce manuel est destiné à l'utilisateur, il permet de s'assurer du bon fonctionnement du compresseur.
- 1.2 Assurez-vous de lire le manuel attentivement avant la mise en route. Utilisez correctement le compresseur et effectuez régulièrement les entretiens.
- 1.3 Les opérateurs doivent se référer à ce manuel à tout moment pour un fonctionnement et une utilisation en toute sécurité.
- 1.4 Garantie 2 ans.
- 1.5 La société décline toute responsabilité en cas de dommages causés par une mauvaise utilisation ou à la suite d'un mauvais entretien.
- 1.6 Lorsque vous recevez le compresseur d'air, veuillez vérifier que vous avez le bon produit avec tous les accessoires, qu'il n'est pas détérioré. Signalez tout problème rencontré à la livraison.

CONSERVER LES INSTRUCTIONS D'UTILISATION ET D'ENTRETIEN.

2. APERÇU DU PRODUIT

Ce compresseur à spirale est par sa conception plus simple qu'un compresseur à piston : Moins de pièces mécaniques en mouvement donc moins de vibrations, moins de bruit et moins de maintenance

Ce compresseur est à **spirales lubrifiées** pour encore plus de fiabilité, longévité et de silence.

3. RÉCEPTION DE VOTRE COMPRESSEUR

Nous apportons tous nos soins à la préparation des colis avant expéditions, en cas de doute ou de colis endommagés n'hésitez pas à indiquer des réserves claires sur la feuille d'attachement du transporteur. C'est le seul moyen d'avoir un recours en cas de problème ultérieur.

Votre compresseur est livré avec l'ensemble des documents obligatoires (en anglais) : Certification CE, documents soupapes de sécurité, conformité du réservoir interne et des réservoirs de stockage.

Ces documents sont à conserver par l'utilisateur pendant toute la durée de vie du compresseur.

4. ENVIRONNEMENT DU COMPRESSEUR

Une règle simple : les compresseurs ÉOLE sont des compresseurs industriels qui seront impérativement protégés des intempéries, ils seront installés dans des locaux hors gel et suffisamment ventilés.

La plage de température standard de fonctionnement est de +5°C à + 40°C

Pour maintenir ces températures, un chauffage et une ventilation mécanique pilotés par un thermostat d'ambiance peut s'avérer nécessaire.

Pour protéger le compresseur, l'utilisateur doit prendre les mesures qui s'imposent : la machine ne doit pas aspirer des poussières, pollen ou certains gaz dangereux.

Le local sera équipé d'un éclairage suffisamment puissant pour faciliter les contrôles du compresseur, affiner les réglages et permettre les opérations de maintenance dans de bonnes conditions.

Pour accéder à l'ensemble des composants de la centrale, il est important de laisser une surface libre tout autour du compresseur (minimum 500 mm).

Toutes ces conditions réunies, ainsi qu'un environnement privilégié allongeront la durée de vie de votre compresseur et diminueront les frais d'exploitation.

5. ALIMENTATION ÉLECTRIQUE DU MATÉRIEL



A réaliser uniquement par du personnel habilité !

Les compresseurs ÉOLE France HSC 3 et HSC 6 sont alimentés en courant 380 volts Triphasé + Terre fréquence 50 HZ .

Le modèle HSC 3 existe en 230V mono (12A)

La sélection des protections électriques ainsi que la taille du câble d'alimentation dépendent de la puissance installée. Vous reporter au tableau suivant :

Type	HSC 3 mono : 2,2 kW	HSC 3 tri : 2,2 kW	HSC 6 : 4,5 kW
Protection (A)	16	10	16
Câble (mm ²)	3x4	4x2,5	4x4



Assurez-vous d'avoir coupé l'alimentation générale de la ligne du compresseur avant toute opération de câblage !

Raccorder les 3 Phases sur L1 L2 L3 et la Terre sur la borne réservée.

En cas d'erreur de câblage (inversion de 2 phases) les compresseurs ÉOLE sont équipés d'un dispositif automatique interdisant le démarrage du compresseur, une alarme indiquera qu'il est nécessaire d'inverser deux phases pour obtenir le bon sens de rotation du moteur.

Ne pas démarrer le compresseur s'il n'est pas raccordé à son réseau d'air, une pression minimum de fonctionnement est nécessaire pour une bonne lubrification du bloc de compression.



Les disjoncteurs utilisés seront des Triphasés courbes D (démarrage moteur), un sectionneur de proximité cadenassable est à installer près du compresseur. (Isolation totale de la machine lors des interventions techniques).

6. INSTALLATION PNEUMATIQUE



Utiliser uniquement des produits compatibles avec les pressions réelles de refoulement du compresseur. A la sortie du compresseur, monter le tube de raccordement (fourni avec la machine) en utilisant du téflon pour l'étanchéité, installer ensuite une machette souple (flexible) pour éviter de transmettre des vibrations. La tuyauterie sera de type acier galvanisé, aluminium, inox ou plastique, mais uniquement et obligatoirement destinée à un usage pour l'air comprimé. N'utilisez pas de tube en caoutchouc inapproprié, risque de rupture et de blessure grave !



Le diamètre des tuyauteries de raccordement ne doit pas être inférieur au diamètre de sortie du compresseur.

Un réservoir est nécessaire sur l'ensemble de nos installations. Additionné au volume du réseau il augmentera la capacité de stockage, permettant ainsi au compresseur d'avoir une meilleure régulation en limitant également les consommations énergétiques.

Volume minimum conseillés :

HSC 3 minimum 100 L, HSC 6 minimum 200 L



Le réservoir de stockage doit être conforme à la législation sur les réservoirs sous pression. La pression de service indiquée sur la plaque de la cuve sera au minimum identique à la pression maximum du compresseur. (Il devra être équipé d'un purgeur en partie basse et d'une soupape de sécurité normalisée).

L'utilisateur est tenu de respecter la législation sur l'utilisation des appareils sous pression du pays ou il en fait usage.

7. MISE EN SERVICE



A réaliser par du personnel habilité !

Les asservissements pneumatiques terminés, les raccordements électriques réalisés la mise en service de la centrale peut commencer.

Avant tout, contrôler que toutes les cosses électriques soient bien serrées.

Enclencher le disjoncteur et (ou) le sectionneur de proximité sur la position ON pour alimenter le compresseur, la platine de commande s'allume.

Appuyer sur la touche 1 de la platine de votre compresseur, il démarre, après quelques secondes il lance son cycle automatique de compression.

Les compresseurs sont réglés en standard à 8 bar maximum. Arrivés à cette pression les compresseurs passeront en mode veille. Le compresseur redémarre automatiquement dès détection d'une baisse de pression. Réglage usine : redémarrage 6,5 et 8 bar.



MARCHE / ARRÊT

ARRÊT D'URGENCE



Le tuyau de sortie d'air de la tête de compression et la soupape de sécurité sont à haute température pendant le fonctionnement. Ne les touchez pas.



Une trop grande différence d'intensité entre phases, synonyme de déséquilibre et dysfonctionnement imminent du moteur, doit être signalée au service ÉOLE. Faire contrôler par une personne habilitée les intensités absorbées sur chaque phase ainsi que les tensions, les indiquer ensuite sur la fiche de mise en service qui devra nous être retournée et un exemplaire conservé par l'utilisateur.



Assurez-vous de raccorder le compresseur à la terre afin de prévenir les fuites ou les chocs électriques.



N'inversez pas le démarrage afin d'éviter tout dommage, contrôler le sens de rotation.



La fiche de mise en service du compresseur réceptionnée chez ÉOLE France déclenchera la période de garantie du matériel. (Retour d'un récépissé)

En cas de problème vous pouvez vous reporter à la documentation sur les platines de contrôle ; pour affiner les réglages, modifier les pressions, intégrer des horloges automatiques contactez ÉOLE France au tel : **+ 33 1 64 44 14 91**

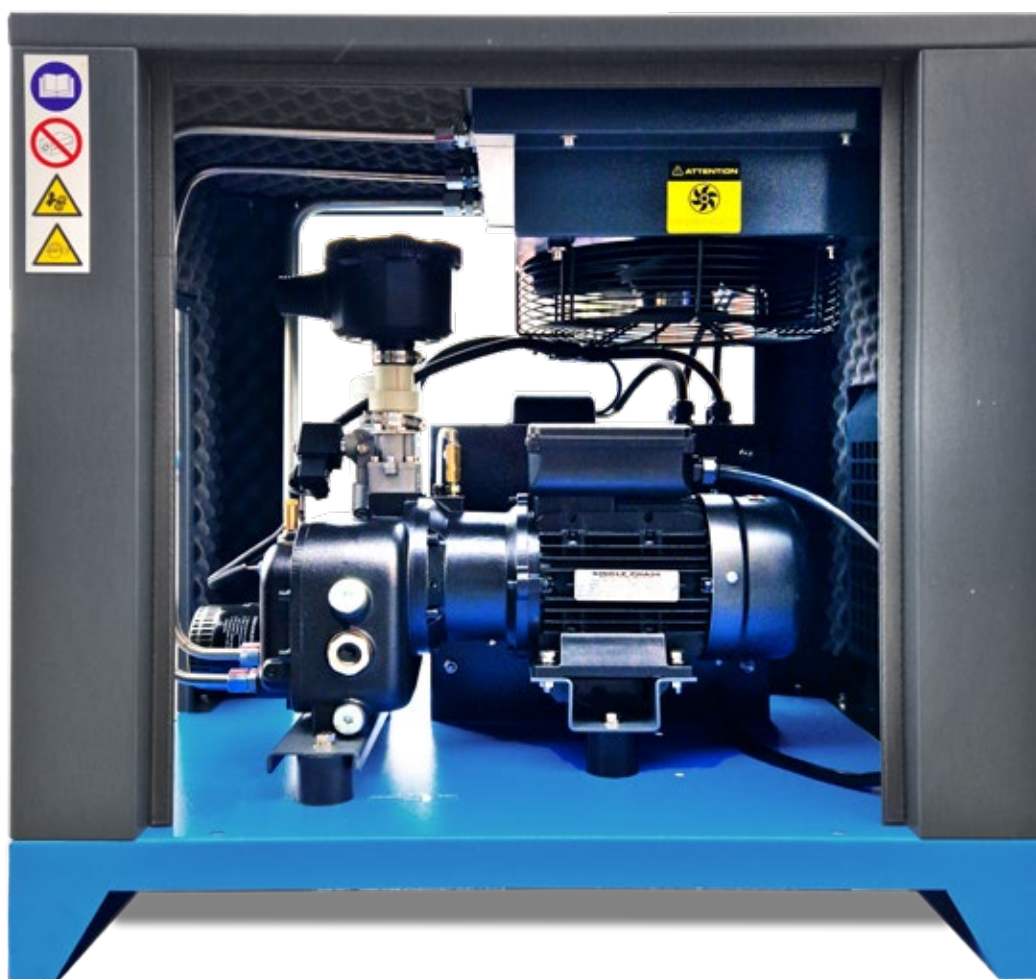

9. ENTRETIEN / MAINTENANCE



Ne pourrons intervenir que des personnes compétentes, ou habilitées par le fabricant. Les opérations d'entretien nécessitent la mise à l'arrêt du compresseur. Avant intervention assurez-vous que le courant électrique soit coupé et de l'absence de pression d'air dans le compresseur. L'huile du compresseur doit avoir refroidit.



En fonction de la puissance installée et du nombre d'heure de fonctionnement annuel, votre compresseur nécessite un suivi rigoureux qui permettra de limiter le coût de l'entretien. Vous trouverez en annexe les plans de maintenance spécifiques à la gamme de votre compresseur, cependant quelques soit la machine une règle simple s'applique :

Contrôler toutes les semaines : le niveau d'huile, l'état de propreté de la machine, l'étanchéité générale du compresseur, être attentif au niveau sonore qui peut être symptomatique d'une pièce à remplacer. Mais aussi : Le local est propre, la température ambiante conforme, la ventilation du compresseur est dégagée de tout encombrant, le purgeur du réservoir est opérationnel. En cas de purgeur manuel, intervention journalière obligatoire. Purge des condensats du réservoir d'huile interne au compresseur.



Afin d'éliminer l'eau présente au fond du réservoir d'huile, il est impératif de procéder à une purge hebdomadaire du réservoir avant le démarrage du compresseur.

Une analyse d'huile faisant point d'une présence importante d'eau, peut engendrer la perte de la garantie.

Pour les vidanges d'huile ou pour faire un appoint utiliser l'huile hautes performances :

EOIL 4000

Les intervalles pour la vidange et le graissage sont à faire en fonction du plan de maintenance et au minimum une fois par an.

Les pièces d'origine garantissent les caractéristiques initiales de votre compresseur. La politique de standardisation faite par les services ÉOLE France permet de disposer et de proposer des pièces d'origine à des conditions très économiques pour l'utilisateur. En cas de problème d'approvisionnement prenez contact avec nos services.

10. PLAN DE MAINTENANCE HSC

NOMBRE D'HEURES/MOIS DE FONCTIONNEMENT (À ÉCHÉANCE DU PREMIER DES 2 TERMES)					
TOUTES LES XX HEURES	500*	2 000*	6 000*	8 000*	24 000*
MINI TOUS LES XX MOIS	6	12	36	48	84
Contrôle général (compresseur)	P	P	P	P	P
Relevés d'erreur (variateur)	P	P	P	P	P
Contrôle des paramètres	P	P	P	P	P
Vibration	P	P	P	P	P
Bloc vis - contrôle de bruit	P	P	P	P	P
Moteur électrique - contrôle de bruit	P	P	P	P	P
Filtre à air (minimum toutes 2000 heures ou une fois par an)	P	E	E	E	E
Pré-filtre	P	P	E	P	E
Vidange huile compresseur (minimum toutes les 2000 heures ou une fois par an)	E	E	E	E	E
Joint bouchon de remplissage	P	P	P	P	P
Filtre à huile (minimum toutes les 2000 heures ou une fois par an)	E	E	E	E	E
Filtre déshuileur (minimum toutes 2000 heures ou une fois par an)	P	E	E	E	E
Tête aspiration et bloc régulation	P	P	P	E	P
Vanne pression minimum	P	P	P	E	P
Soupape sécurité	P	P	P	P	P
Restricteur* (nettoyage ou remplacement à chaque vidange. Minimum 1 fois / an)	P	P	E	P	E
Radiateur	P	P	P	P	P
Contrôle serrage vis	P	P	P	P	P
Contrôles serrage (transmission, étage, réservoir)	P	P	P	P	P
Capteur pression	P	P	P	E	P
Circuit électrique	P	P	P	P	P
Câblage	P	P	P	P	P
Moteur électrique	P	P	P	P	E
Silentblocs moteur électrique*	P	P	P	P	E
Bloc spirale	P	P	P	P	E
Capteur de température d'huile	P	P	P	P	E
Silentblocs du bloc spiral*	P	P	P	P	E
Moteur électrique	P	P	P	P	E
Silentblocs moteur électrique*	P	P	P	P	E
Bloc spirale	P	P	P	P	E
Capteur de température d'huile	P	P	P	P	E
Silentblocs du bloc spiral*	P	P	P	P	E
Nettoyage des éléments du compresseur	P	P	P	P	P
Contrôle sens de rotation moteur principal	P	P	P	P	P
Contrôle sens de rotation du ventilateur*	P	P	P	P	P
Test de fonctionnement	P	P	P	P	P
Contrôle des joints	P	P	P	P	P
Message de maintenance	P	P	P	P	P
Étiquette de maintenance	E	E	E	E	E

* Nombre d'heure conseillé, ne pas dépasser 3000 heures ou 1 an entre 2 vidanges.

* En fonction des conditions d'exploitation la fréquence des révisions peut être modifiée.

P = Contrôler au besoin régler, resserrer, nettoyer, graisser
E = remplacer, changer, faire un entretien

LES INFORMATIONS SUIVANTES DOIVENT ÊTRE RELEVÉES APRÈS CHAQUE OPÉRATION DE MAINTENANCE :

Tension à pleine charge (100%) L1/L2, L1/L3, L2/L3	/	/	Volt
Tension en marche à vide L1/L2, L1/L3, L2/L3	/	/	Volt
Intensité à pleine charge (100%) (bornier alimentation) L1/L2/L3	/	/	Ampères
Intensité en marche à vide (bornier d'alimentation) L1/L2/L3	/	/	Ampères
Intensité entrée Variateur (bornier entrée) L1/L2/L3	/	/	Ampères
Intensité ventilateur*			Ampères
Intensité consommée par le sécheur*			Ampères
Température ambiante			°C
Température de compression			°C
Point de rosée sous pression*			°C
Pression interne en marche à vide			Bar
Pression de régulation (min-max)			Bar

Les pièces d'origine garantissent les caractéristiques initiales de votre compresseur. La politique de standardisation faite par les services ÉOLE France permet de disposer et de proposer des pièces d'origine à des conditions très économiques pour l'utilisateur. En cas de problème d'approvisionnement prenez contact avec nos services.



La garantie peut être remise en cause en cas de non utilisation des pièces

11. CARACTÉRISTIQUES TECHNIQUES

MODÈLE			HSC 3	HSC 6
Pression	bar		8	8
Débit	m ³ /h		23,6	41,2
Diamètre sortie d'air	"		15/21	15/21
Température d'entrée d'air	C°		5-40°C	
Entraînement moteur			Accouplement direct	
Température de sortie	C°		Température ambiante + 15°C	
Refroidissement			Refroidi par air	
Niveau sonore	±3 dB		50	62
Poids	kg		120	120
Dimensions	Longueur	mm	820	820
	Largeur	mm	540	540
	Hauteur	mm	800	800
MOTEUR PRINCIPAL	Puissance	KW	2,2	4,5
		HP	3	6
	Electricité		Triphasés 380V / 50HZ HSC3 Existe en 230 Volt monophasé	
	Intensité	A(10b)	5	10
	Moteur		IE3 - classe F	

12. DÉPANNAGE

Les différents contrôleurs qui équipent les compresseurs ÉOLE intègrent de nombreuses sécurités qui se déclenchent lors de l'identification d'un défaut de fonctionnement.

Les seuils de réglage des différents capteurs servent à protéger les organes vitaux de la centrale.

En cas de dysfonctionnement, un message d'erreur peut apparaître sur la platine. Dans ce cas, contactez l'équipe technique d'ÉOLE France au **+ 33 1 64 44 14 91** en précisant la nature du message, le numéro de série de votre machine et son nombre d'heures.

13. GARANTIE

Les compresseurs ÉOLE sont garantis 2 ans. Les pièces à remplacer sous garantie seront envoyées au client dans les meilleurs délais, ce dernier retournera les pièces défectueuses à ses frais sur la plateforme ÉOLE la plus proche de son domicile.

Des extensions de garantie de 3 ans soit 5 ans au total sont accordées à la demande des intervenants du réseau ÉOLE France, cette extension est liée à la mise en place d'un contrat d'entretien entre l'utilisateur et l'agent local ÉOLE France.

Le retour de la fiche de mise en service est obligatoire pour pouvoir bénéficier des garanties ÉOLE France.

L'utilisation des pièces et de lubrifiants d'origine est obligatoire pendant toute la période de garantie, des dérogations peuvent cependant être accordées dans des cas particuliers (Validation écrite par ÉOLE France requise).

Motifs d'exclusion de la garantie :

- La non utilisation de pièces d'origine.
- Le non respect des intervalles et consignes d'entretien.
- Environnement inapproprié, tremblement de terre, inondations, chute de tension, négligence, erreur humaine, dégradation volontaire ou vandalisme, agression des composants par des agents chimiques, utilisation de lubrifiants non validés par nos services techniques.
- La garantie ne couvre pas les pertes d'exploitations, la perte du compresseur ou tous autres dommages.

14 SCHÉMA ÉLECTRIQUE

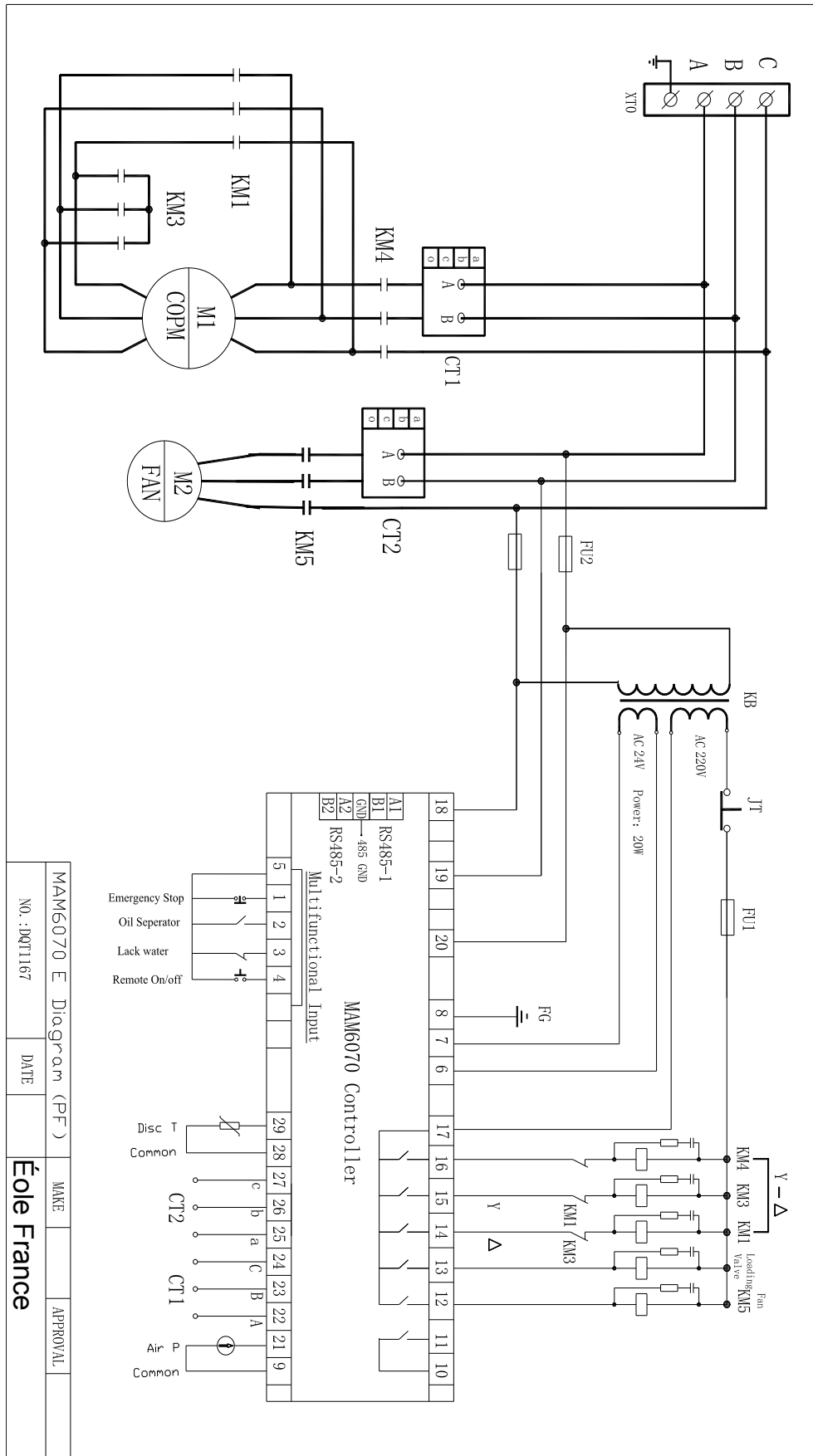

LISTE DES PIÈCES HSC 3.2.0 ET HSC 6.2.0

Châssis - Chassis

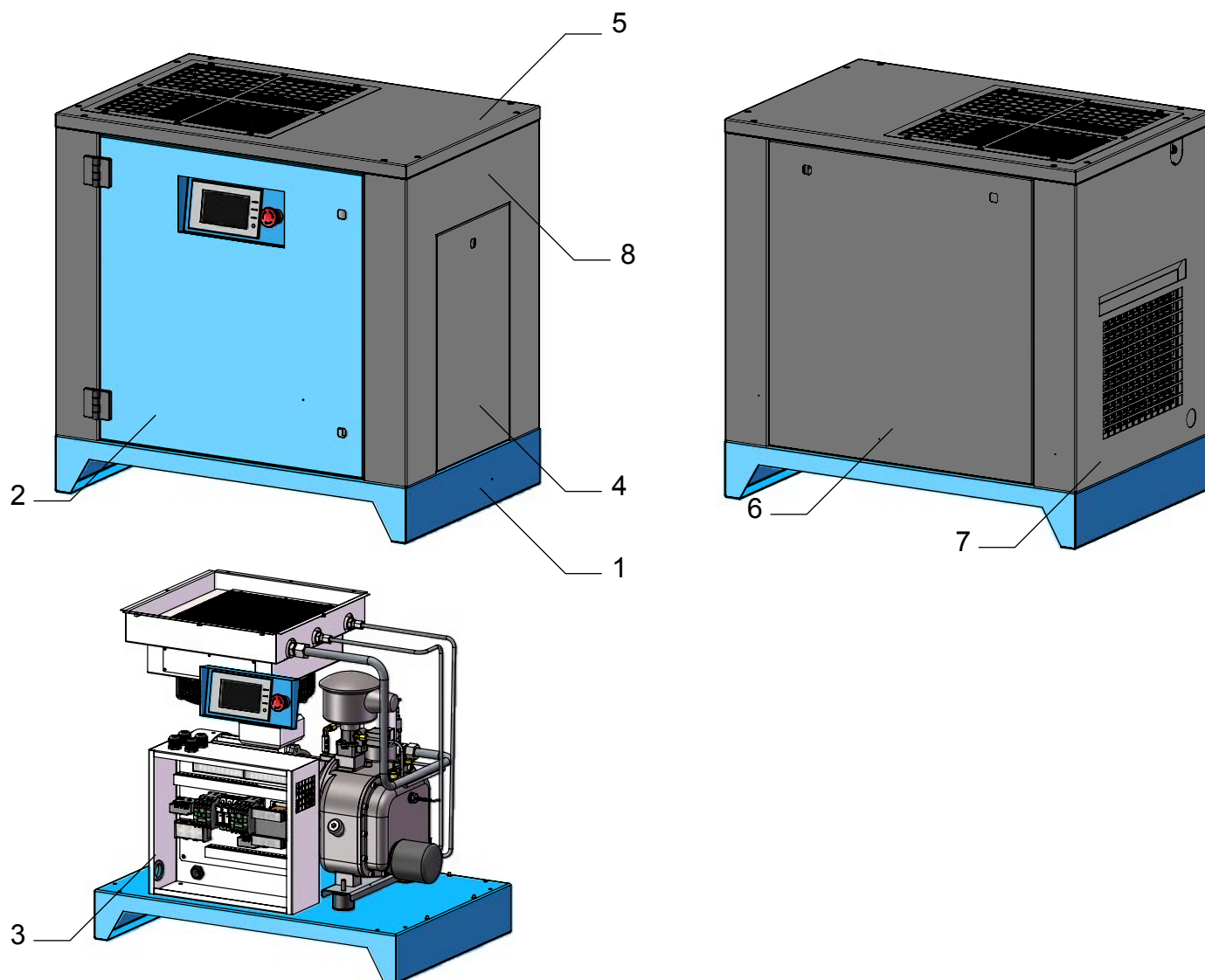

N.	Désignation	Describe	Qté - Qty
HSC 3.2.0-1-1	Châssis	Based	1
HSC 3.2.0-1-2	Panneau avant	Front plate	1
HSC 3.2.0-1-3	Coffret électrique	Electric control box	1
HSC 3.2.0-1-4	Porte droite	Right door panel	1
HSC 3.2.0-1-5	Panneau fixe supérieure	Top cover	1
HSC 3.2.0-1-6	Panneau fixe arrière	Back plate	1
HSC 3.2.0-1-7	Porte gauche	Left door panel	1
HSC 3.2.0-1-8	Panneau fixe droit	Right panel	1

Moteur et tête de compression - Motor and host parts

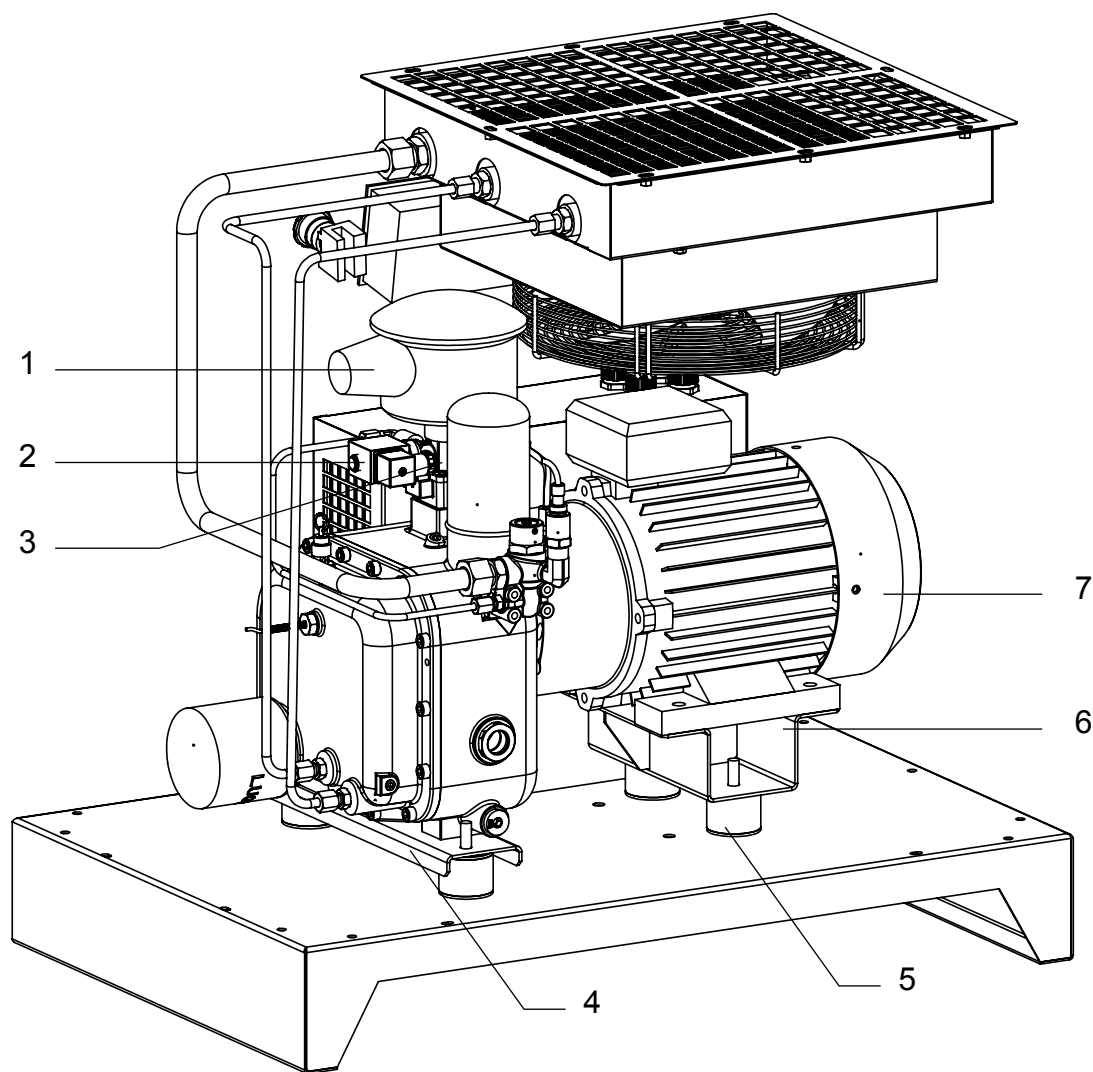

N.	Désignation	Describe	Qté - Qty
HSC 3.2.0-2-1	Support filtre à air	<i>Air filter support</i>	1
HSC 3.2.0-2-2	Clapet d'aspiration	<i>Necklace</i>	1
HSC 3.2.0-2-3	Electrovanne de régulation	<i>Suction valve</i>	1
HSC 3.2.0-2-4	Support spirale	<i>Front support plate</i>	1
HSC 3.2.0-2-5	Plot anti-vibratoire	<i>Silent block</i>	4
HSC 3.2.0-2-6	Support moteur	<i>Back support plate</i>	1
HSC 3.2.0-2-7	Protection hélice moteur	<i>Motor propeller protection</i>	1

Assemblage du filtre - *Air filter assembly*

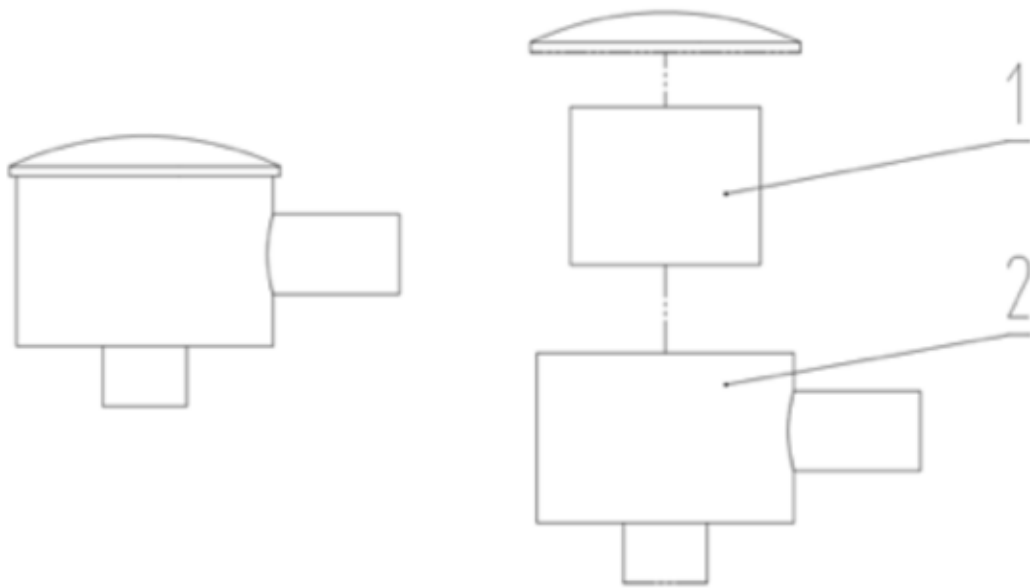

N.	Désignation	Describe	Qté - Qty
HSC 3.2.0-3-1	Filtre à air	<i>Filter element</i>	1
HSC 3.2.0-3-2	Boîtier du filtre à air	<i>Filter housing only</i>	1

Filtres - Filters

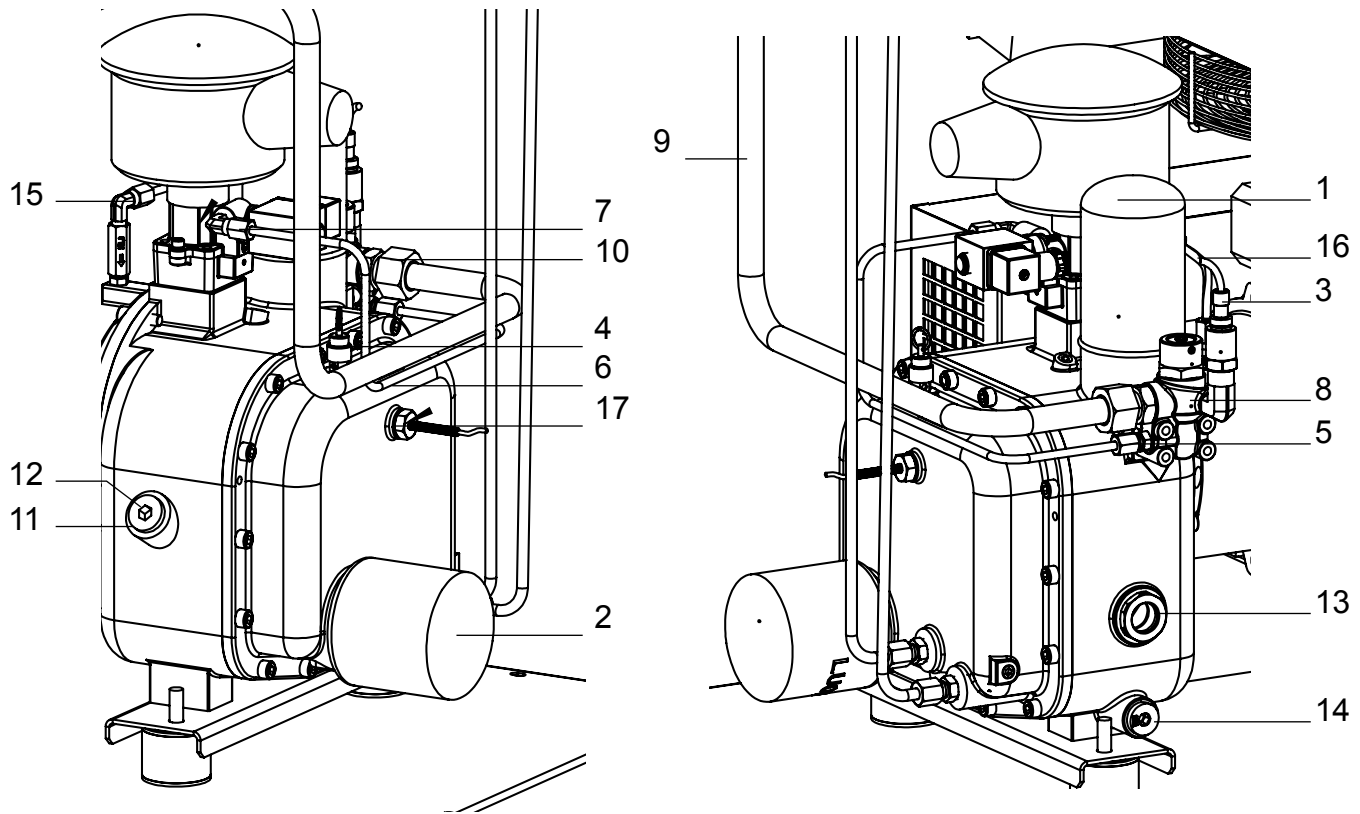

N.	Désignation	Describe	Qté - Qty
HSC 3.2.0-4-1	Séparateur d'huile	Oil separator	1
HSC 3.2.0-4-2	Filtre à huile	Oil filter	1
HSC 3.2.0-4-3	Capteur de pression	Pressure sensor	1
HSC 3.2.0-4-4	Soupape de sécurité	Safety valve	1
HSC 3.2.0-4-5	Raccord d'assemblage	Assembly fitting	1
HSC 3.2.0-4-6	Tube acier	Galvanized tube	1
HSC 3.2.0-4-7	Raccord d'assemblage	Assembly fitting	1
HSC 3.2.0-4-8	Vanne de pression minimum	Solenoid valve	1
HSC 3.2.0-4-9	Tuyau acier du séparateur au radiateur d'air	Hose from air cooler to satellite	1
HSC 3.2.0-4-10	Raccord tournant pour tuyau acier	Elbow fitting for hose	1
HSC 3.2.0-4-11	Joint du bouchon de remplissage	Filling seal	1
HSC 3.2.0-4-12	Bouchon de remplissage d'huile	Oil filler cap	1
HSC 3.2.0-4-13	Indicateur niveau d'huile	Oil level indicator	1
HSC 3.2.0-4-14	Bouchon de vidange	Drain cap	1
HSC 3.2.0-4-15	Raccord tournant pour tuyau acier	Assembly fitting	1
HSC 3.2.0-4-16	Tube acier	Galvanized tube	1
HSC 3.2.0-4-17	Capteur de température	Temperature sensor	1

Raccordement - Connection

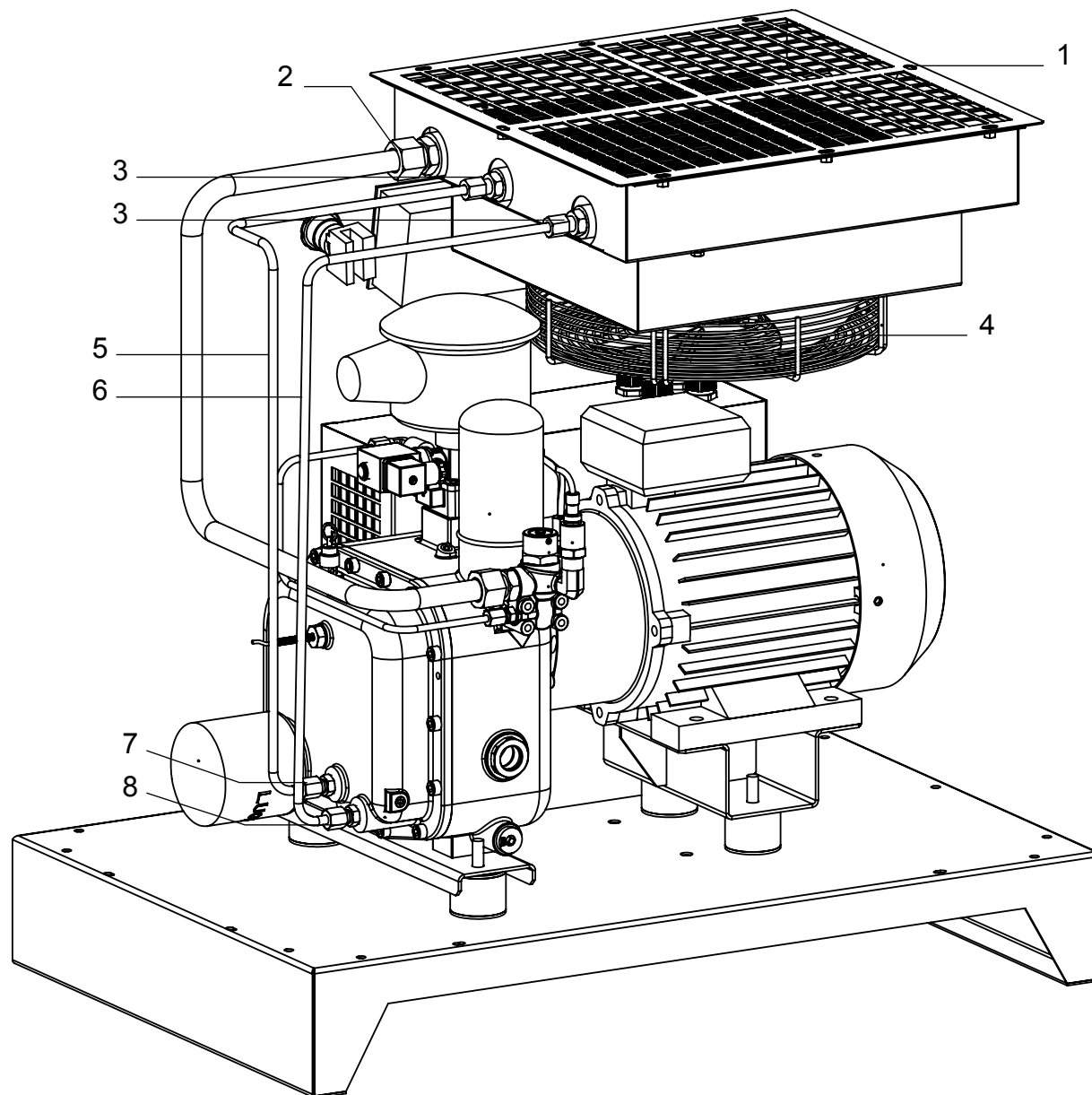

N.	Désignation	Describe	Qté - Qty
HSC 3.2.0-5-1	Radiateur air/huile	Radiator	1
HSC 3.2.0-5-2	Raccord droit pour tuyau acier	Straight connector for steel pipe	1
HSC 3.2.0-5-3	Raccord droit pour tuyau acier	Straight connector for steel pipe	1
HSC 3.2.0-5-4	Ventilateur	Fan	1
HSC 3.2.0-5-5	Tuyau acier du bloc au radiateur d'air	Pipe from the block to air cooler	1
HSC 3.2.0-5-6	Tuyau acier du bloc au radiateur d'air	Pipe from the block to air cooler	1
HSC 3.2.0-5-7	Raccord droit pour tuyau acier	Straight connector for steel pipe	1
HSC 3.2.0-5-8	Raccord droit pour tuyau acier	Straight connector for steel pipe	1

Pièces de commande électriques - *Electric control parts*

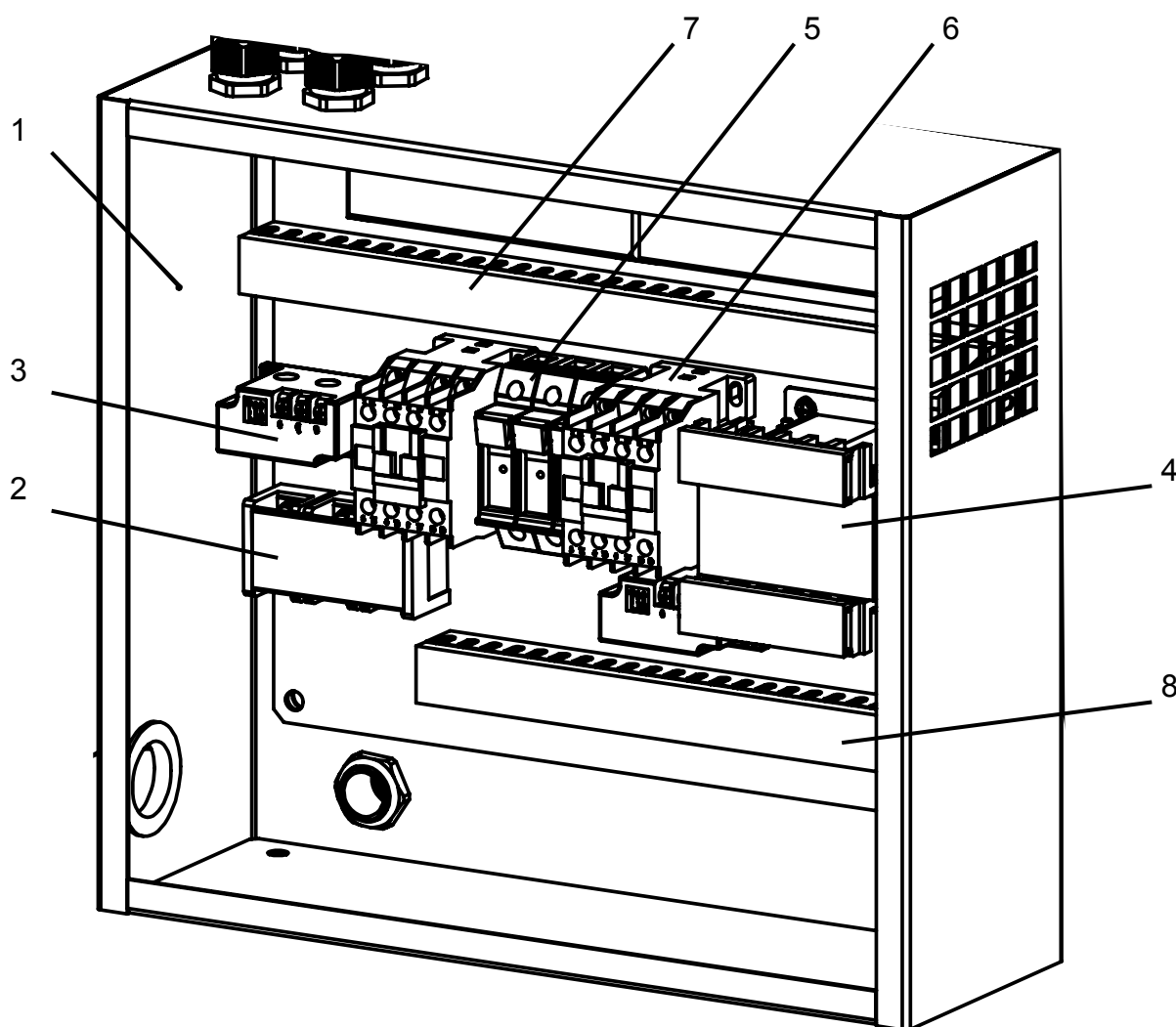

N.	Désignation	Describe	Qté - Qty
HSC 3.2.0-6-1	Support	<i>Electric control panel</i>	1
HSC 3.2.0-6-2	Connexion électrique	<i>Wiring line</i>	1
HSC 3.2.0-6-3	Détecteur de sens de rotation	<i>Direction of rotation detector</i>	1
HSC 3.2.0-6-4	Transformateur	<i>Transformer</i>	1
HSC 3.2.0-6-5	Fusibles	<i>Fuses</i>	1
HSC 3.2.0-6-6	Disjoncteur du contrôleur	<i>Thermal relay</i>	1
HSC 3.2.0-6-7	Contacteurs	<i>Contactors</i>	1
HSC 3.2.0-6-8	Contacteurs	<i>Contactors</i>	1



ÉOLE FRANCE PARIS

2 Rue des Longues Raies
77 230 Moussy le Neuf
Tel : + 33 1 64 44 14 91
contact@eolefrance.fr



www.eolefrance.fr